

Fes les següents làmines de repàs tot guian-te amb els apunts presos a classe i al moodle.

LÀM 1: TRAÇATS FONAMENTALS

Imprimeix la làmina *i completa els traçats.*

LÀM 2: CONSTRUCCIÓ DE QUADRILÀTERS

Imprimeix la làmina 2 i construeix els quadrilàters fonamentals.

LÀM 3 I 4: TANGÈNCIES

Imprimeix la làmina 3 i 4 i fes les construccions amb tangències corresponents

LÀM 5 I 6: ENLLAÇOS

Imprimeix la làmina 5 i 6 i fes les construccions amb enllaços corresponents. Completa pintant la figura resultant.

LÀM 7: PEÇA MECÀNICA

Imprimeix la làmina *LAM 7_disseny d'una peça mecànica (recorda fer servir les construccions amb enllaços)*

LÀM 8: PERSPECTIVA CENTRAL

Imprimeix la làmina *LAM 8 i completa la construcció del prisma amb perspectiva central.*

Traceu la mediatriu del segment



Traceu una perpendicular a la recta per un punt A exterior.

A
+



Traceu una perpendicular a la recta per un punt A d'aquesta

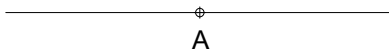

Traceu una perpendicular a la semirecta per l'extrem.

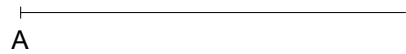

Traceu una paral·lela per un punt A exterior.

A
+



Dividiu gràficament el segment en 7 parts iguals.



NOM:

DATA:



Tema 4. Traçats fonamentals.
Avaluació inicial

Exercici: 1
1r Batxillerat

| | |
|--|---|
| <p>Dibuixa un quadrat coneixent el costat de 45mm</p> | <p>Dibuixa un quadrat coneixent la diagonal de 50mm</p> |
| <p>Dibuixa un rectangle coneixent els costats. a: 45mm i b: 25mm</p> | <p>Dibuixa un rectangle coneixent la diagonal i un costat. d: 50mm i c: 30mm</p> |
| <p>Dibuixa un rombe coneixent el costat i un dels angles. c: 40mm i α: 60°</p> | <p>Dibuixa un rombe coneixent un dels angles i la diagonal concurrent. d: 60mm i α: 45°</p> |
| <p>NOM: _____ DATA: _____</p> | |
| <p>  Tema 6. Polígons (Quadrilàters) </p> | <p>Exercici: 11 1r Batxillerat</p> |

Traça la circumferència que passa pel punt A, B i C.

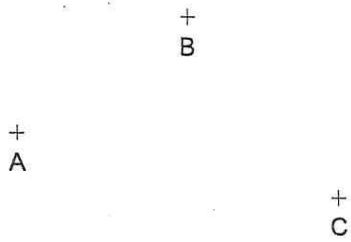

Traça tres circumferències que passin pels punts A i B.



Traça una circumferència tangent a les dues rectes donades.

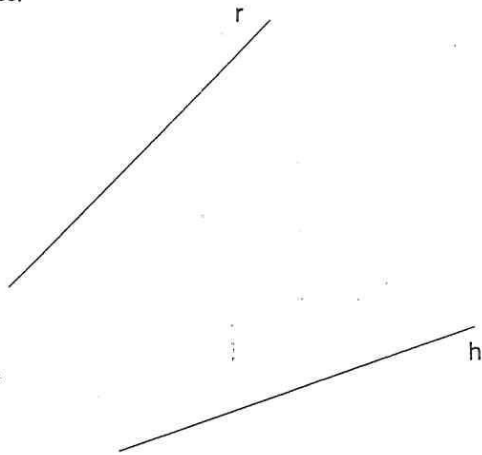

Traça una circumferència secant a la donada de manera que l'angle central, amb els dos punts d'intersecció, sigui de 60° .

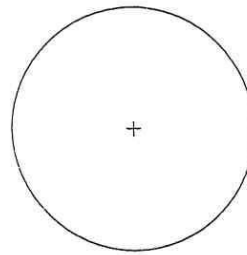

Traça les rectes tangents a la circumferència des del punt P exterior.

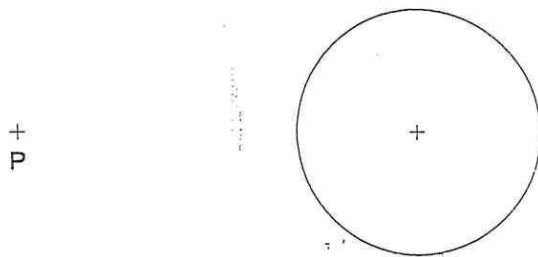

Traça la recta tangent a la circumferència coneixent el punt T de tangència.

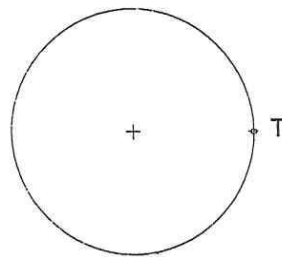

NOM:

DATA:



escola
Pàlcam

Tema: Tangències.

Exercici:

Traça una circumferència de radi 20mm tangent a la circumferència i recta donada.

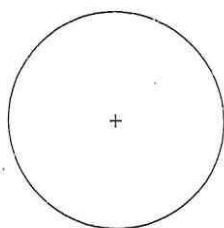

Traça una circumferència de radi 15mm tangent a les dues rectes donades.

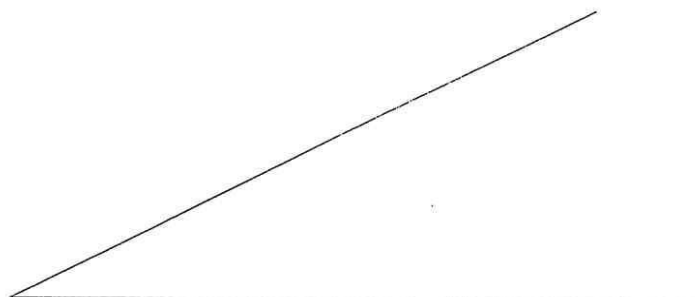

Dibuixa totes les circumferències possibles (4) de radi 25mm que siguin tangents les dues donades.

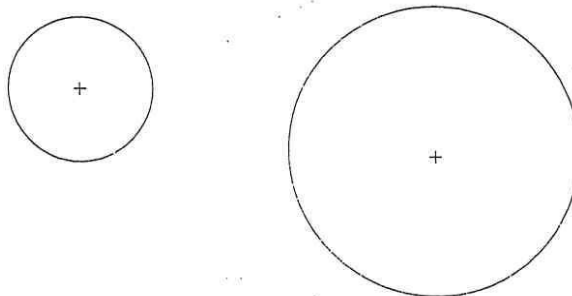

NOM:

DATA:



Pàlcam ESCOLA

Tema: Tangències.

Exercici: -

El Modernisme és un estil artístic que es caracteritza per l'ús continuat de la línia corba en totes les seves manifestacions: en els elements arquitectònics, en el mobiliari, en els elements de decoració, en les joies...



Activitat 1

Et proposem que reinterpretis aquest esquema i el convertixis en un disseny per a un vitrall modernista. Per aconseguir que la unió entre les línies corbes sigui perfecta, has de dibuixar-ne l'estructura geomètrica aplicant els principis de les tangències. Pren com a referència el dibuix començat i completa'l tenint en compte els punts de tangència (T) i els centres de circumferència (O) indicats.

Un cop dibuixat, aplica-hi color. La tècnica més adequada serà, sens dubte, l'aquarel·la.



Tècniques - aquarel·la

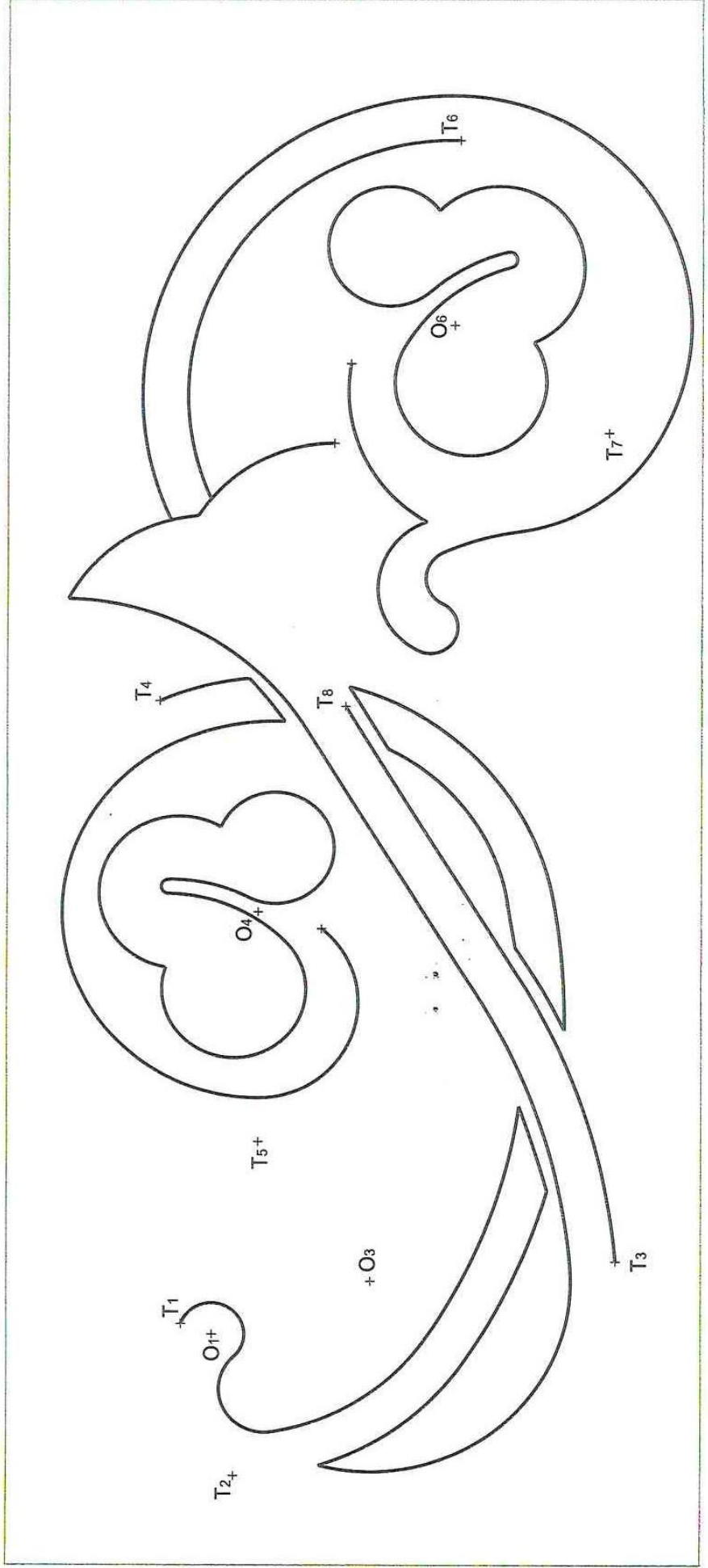
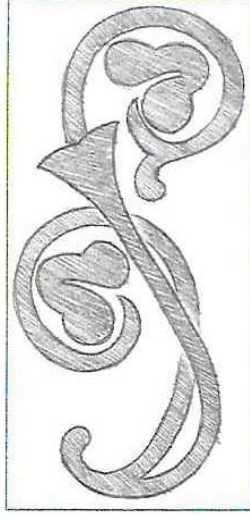

Dibuixeu la següent figura obtinguda a partir d'una quadrícula de 7 mm de costat.

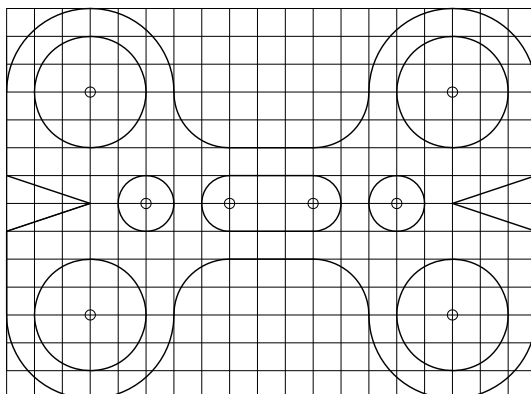

NOM:

DATA:



TRACATS FONAMENTALS

EXERCICI:

1r Batxillerat

Papel Cuadrado de 1 cm

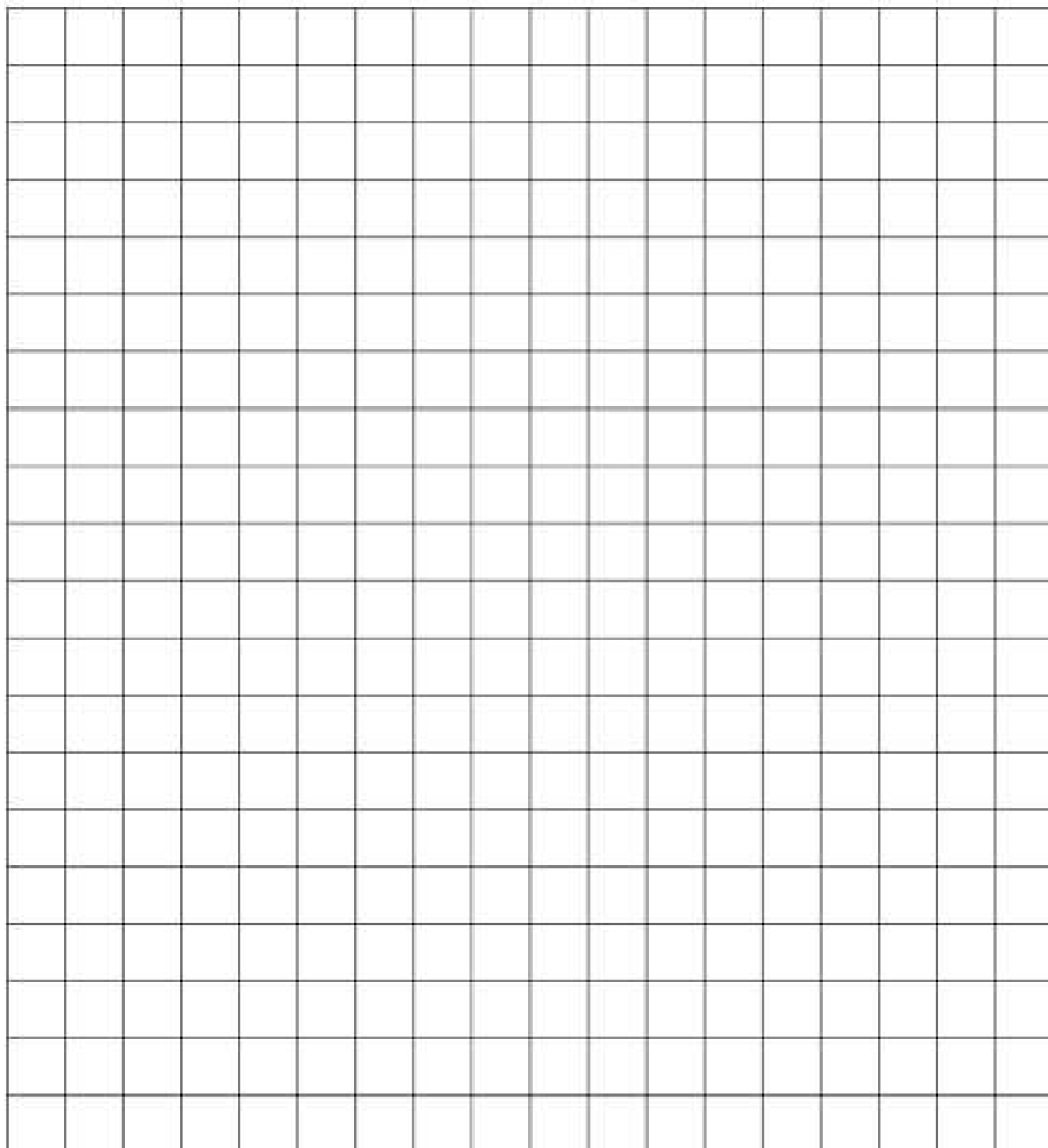

Perspectiva cònica frontal: volum

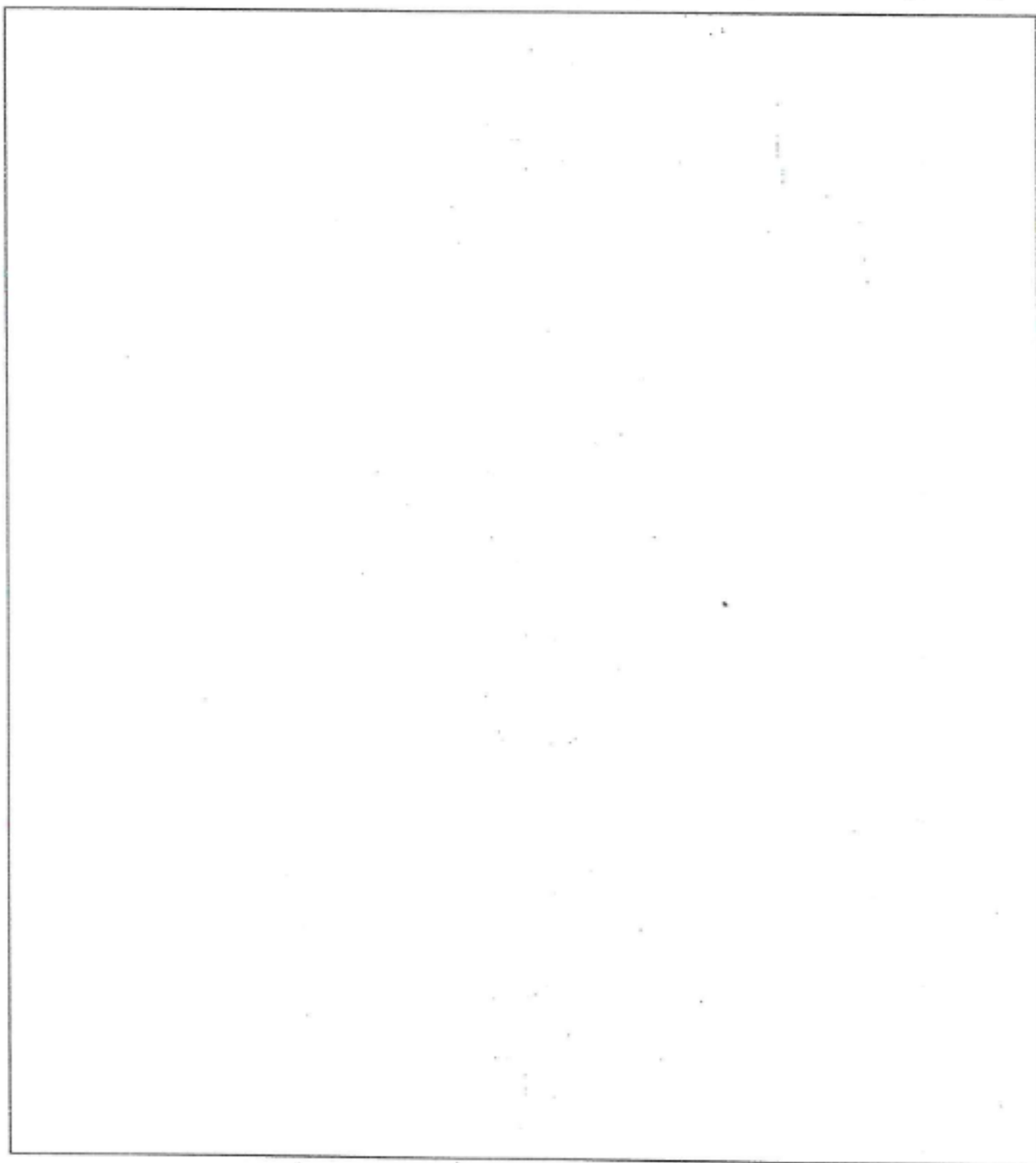
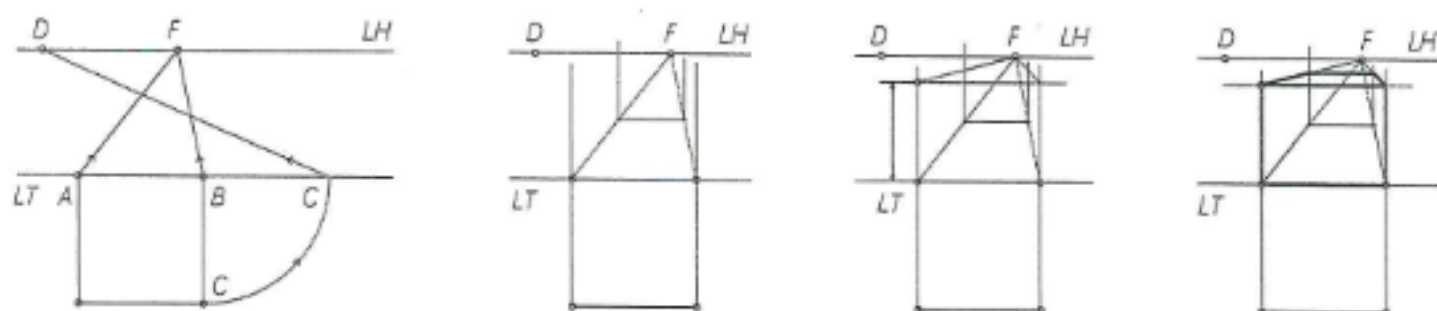

Segueix els passos fets en el model i representa un prisma amb una base rectangular de 8×6 cm i una altura de 3 cm.

TEMA 1. EL CLAROSCUR

LÀM 1:

Imprimeix la làmina “ESO 040 EVP_ RECU 2n trim_LAM 1.pdf” (tens una mostra més petita en la imatge més avall) i completa amb un llapis els quadres, utilitzant les tècniques de clarobscur estudiades a classe. Recorda que has d’obtenir una gradació que vagi de més clar (quadre a la esquerra) a més obscur (quadre de la dreta)

imatge “ESO 040 EVP_ RECU 2n trim_LAM 1.pdf”

Value Scales

NAME _____ HOUR _____

HATCHING

| | | | | | | |
|-------|--|--|-----------|--|--|-------|
| white | | | mid-value | | | black |
| | | | | | | |

CROSS-HATCHING

| | | | | | | |
|-------|--|--|-----------|--|--|-------|
| white | | | mid-value | | | black |
| | | | | | | |

STIPPLING (POINTILLISM)

| | | | | | | |
|-------|--|--|-----------|--|--|-------|
| white | | | mid-value | | | black |
| | | | | | | |

BLENDING

| | | | | | | |
|-------|--|--|-----------|--|--|-------|
| white | | | mid-value | | | black |
| | | | | | | |

Exemple de com realitzar la gradació de més clar a més obscur per cada tècnica proposada:

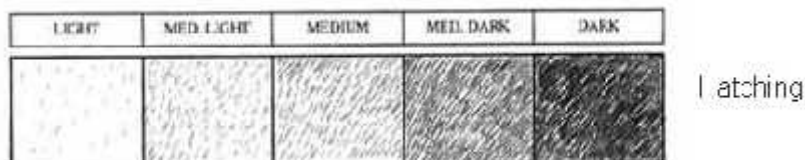

LÀM 2A, 2B:

Imprimeix les làmines “ESO 040 EVP_ RECU 2n trim_LAM 2A.pdf” i “ESO 040 EVP_ RECU 2n trim_LAM 2B.pdf” (tens una mostra més petita en la imatge més avall).

Has de reproduir, ajudan-te amb la graella, la imatge de la girafa fent servir només punts (tècnica del pointillisme). Recorda que has d'utilitzar totes les gradacions estudiades en la làm 1 (de més clar a més obscur).

imatge “ESO 040 EVP_ RECU 2n trim_LAM 2A/2B.pdf”

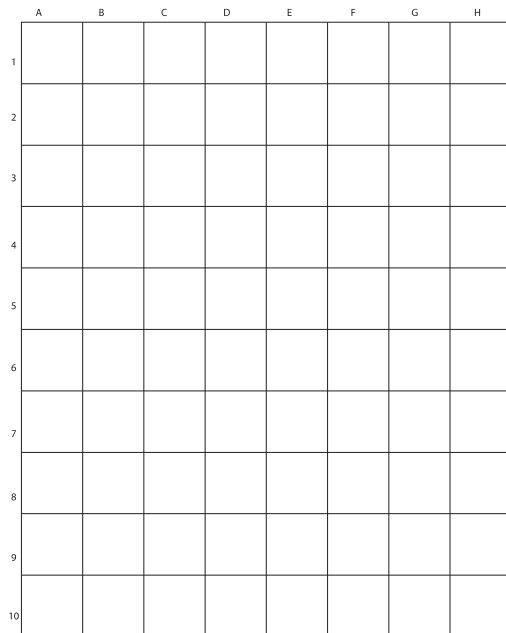

LÀM 3:

En un full blanc reproduueix la imatge que trobes

Imprimeix la làmina "ESO 040 EVP_ RECU 2n trim_LAM 3.pdf" (tens una mostra més petita en la imatge més avall) i en un full blanc reproduueix-la lo més semblant possible.

Ajuda't amb els passos explicats a l'arxiu "ESO 040 EVP_ RECU 2n trim_LAM 3 explicacio". Recorda que has d'obtenir un efecte de profunditat mitjançant el clarobscur.

imatge "ESO 040 EVP_ RECU 2n trim_LAM 3.pdf"



TEMA 2. EL COLOR

LÀM 4:

Imprimeix les làmines “ESO 040 EVP_ RECU 2n trim_LAM 4A.pdf” i “ESO 040 EVP_ RECU 2n trim_LAM 4B.pdf” (tens una mostra més petita en les imatges més avall) i colora les làmines amb llapiços de color fent servir només colors càlids en el paisatge i colors freds en el dibuix de les dones flotant. Recorda d'aplicar la tècnica del llapis de color amb la millor precisió i expressivitat possible.

imatge “ESO 040 EVP_ RECU 2n trim_LAM 4A i 4B.pdf”

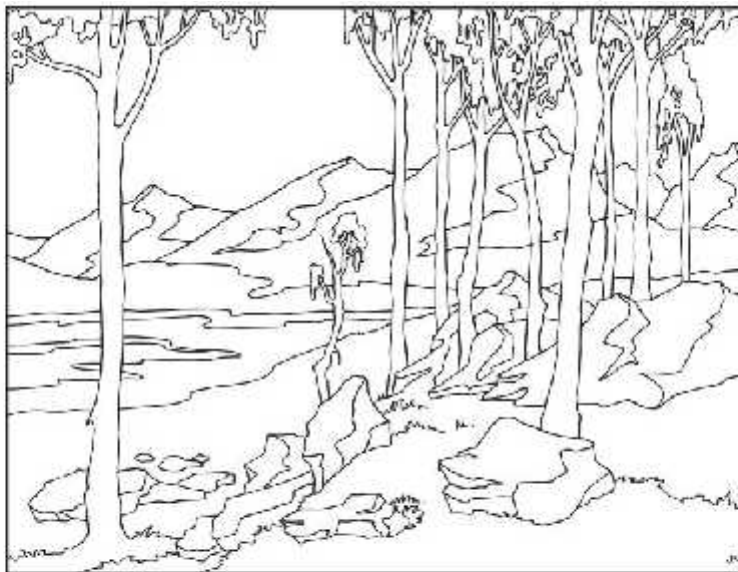

TEMA 3. EL DISSENY

TASCA:

Fes recerca a Instagram de 5 comptes de dissenyadors (gràfics, industrials, arquitectes, dissenyadors de moda, altres).

Fes una descripció de cadascú:

Tipus de disseny, quin procés gràfic i tècnic fa servir (programes digitals, dibuixos, maquetes, altres,...), a quin tipus de públic va dirigit el seu producte etc.

Destaca aquell que més t'agradi i argumenta la teva tria.

Argumenta les respostes i/o descripcions de manera elaborada. No cal que sigui llenguatge tècnic, fes-ho amb les teves pròpies paraules.



Value Scales

NAME _____

HOUR _____

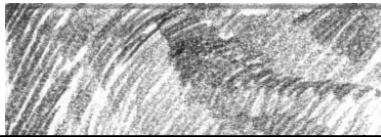

HATCHING

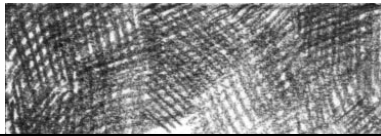
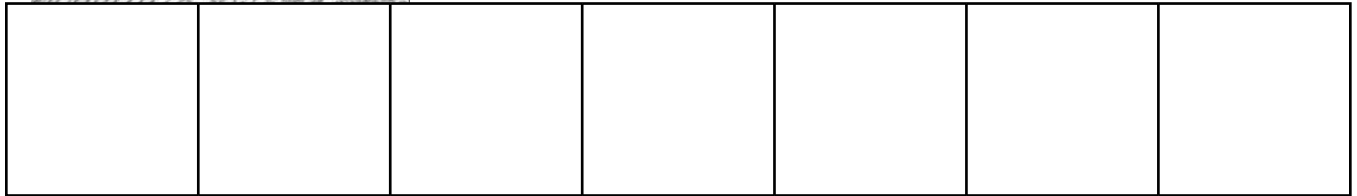

CROSS-HATCHING

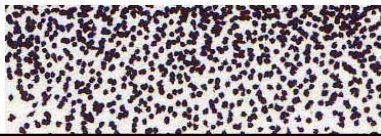
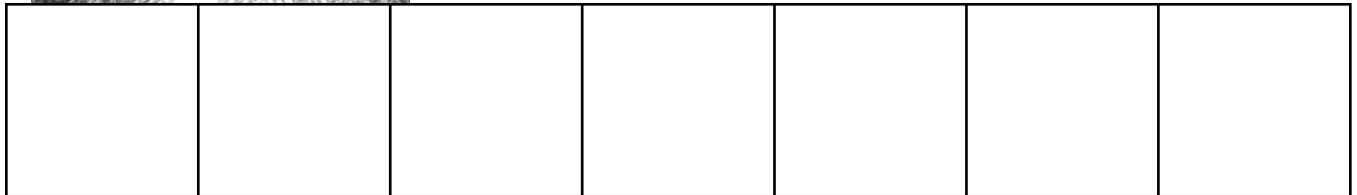

STIPPLING (POINTILLISM)

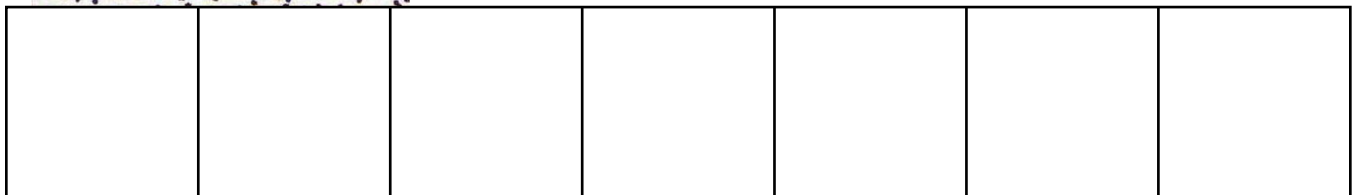
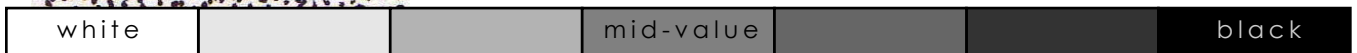

BLENDING



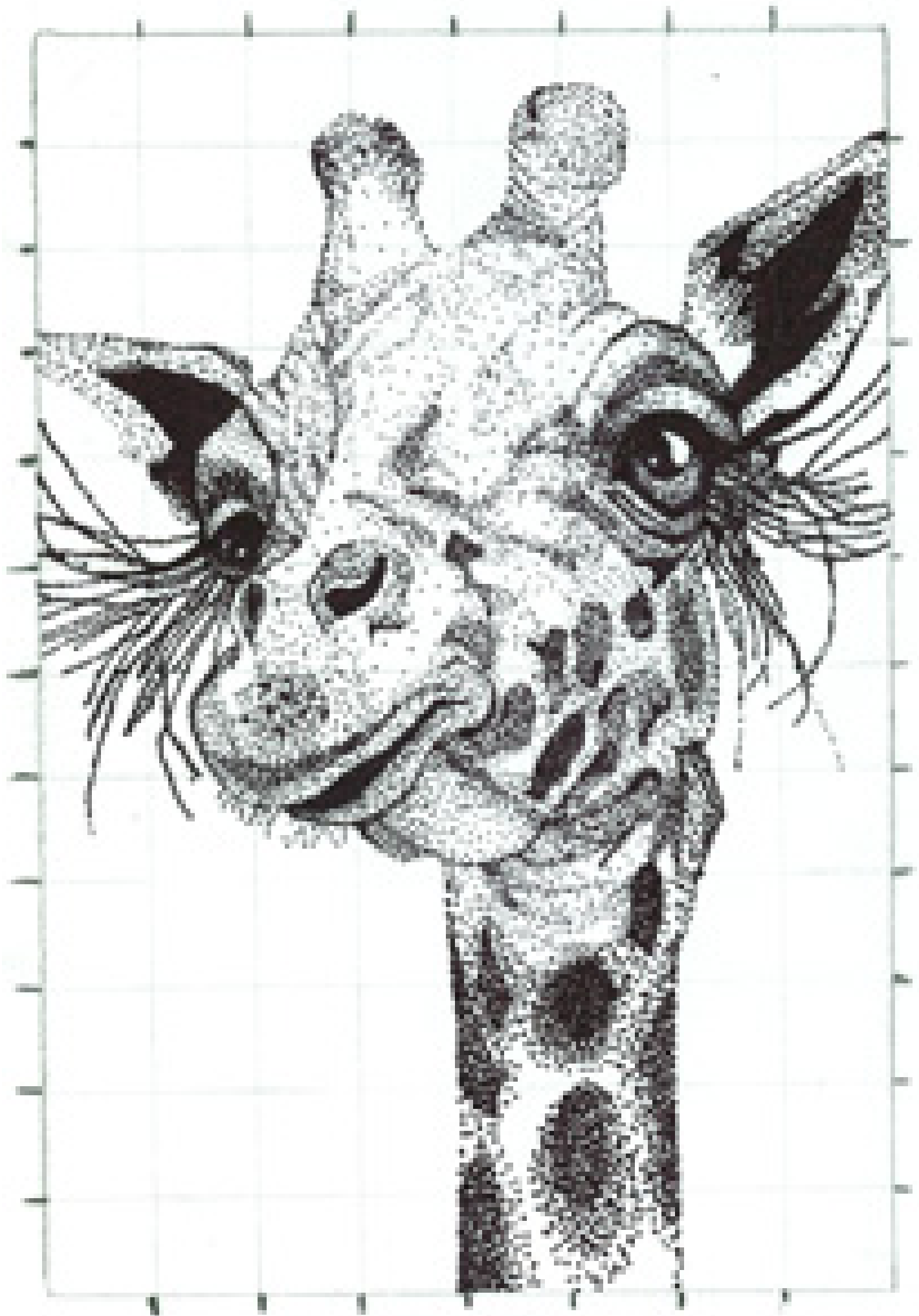

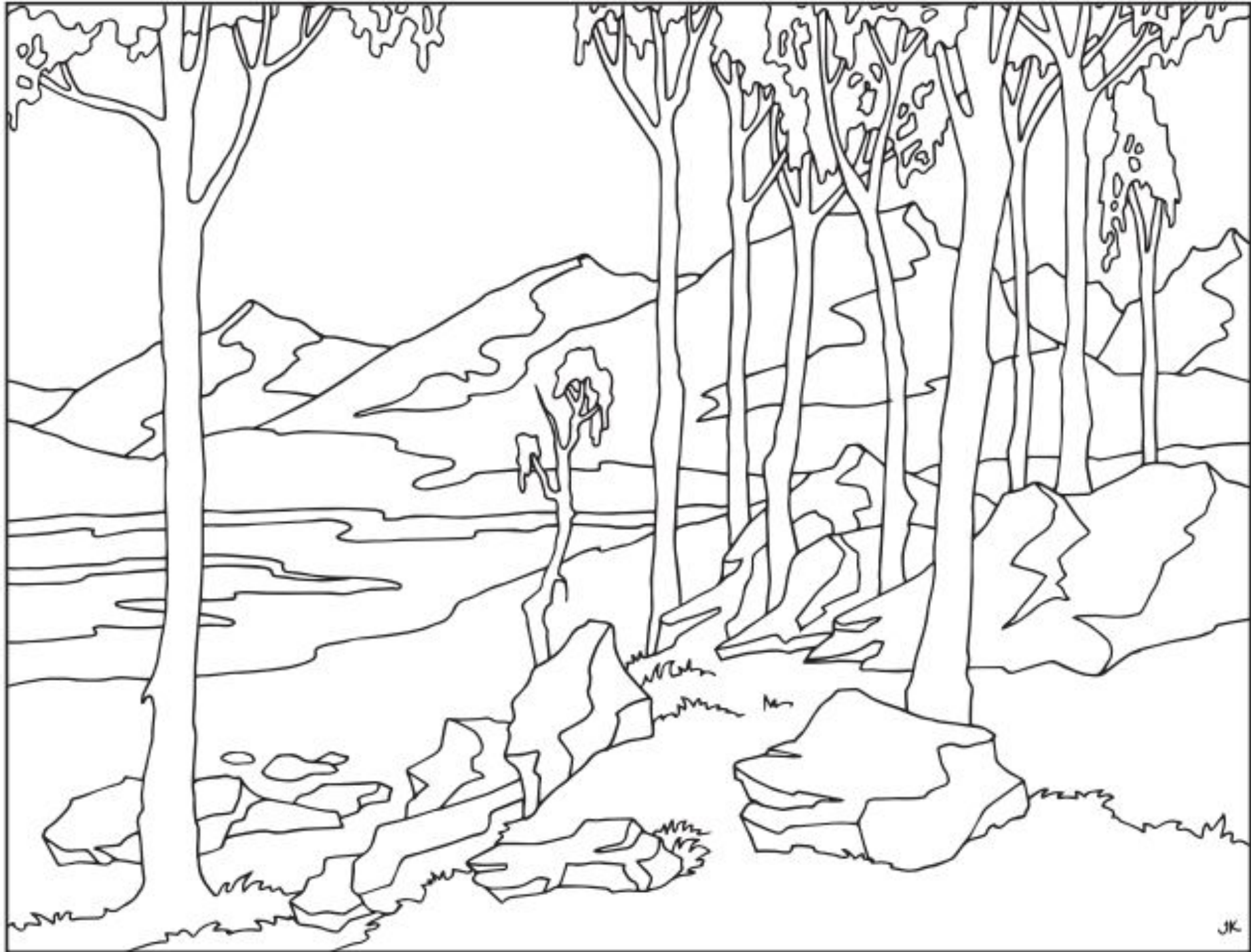



LÀM 1: DIA INTERNACIONAL DE LA TOLERÀNCIA

Imprimeix la làmina “LÀM 1_ dia internacional de la tolerància” (tens una mostra més petita en la imatge més avall) .

Heu de dibuixar 4 propostes diferents de un cartell per el "Dia internacional de la tolerància".En les propostes ha de aparèixer el text "Dia internacional per la tolerància", la data "16 de Novembre" i una imatge dibuixada per tu (o un collage). Per la resta depèn de la teva imaginació. Recorda de completar colorejant les propostes

I 16 DE NOVEMBRE: DIA INTERNACIONAL PER A LA TOLERÀNCIA
Editorial Català, S.A.

L'any 1996, l'Assemblea General de les Nacions Unides va designar als estats membres que el 16 de novembre de cada any promoció el **Dia Internacional per a la Tolerància**, per tal de millorar el seu coneixement de l'interior el respecte, la llibertat i el progrés dels dosers humans a l'altre, a l'altre, al mateix temps, la tolerància, el respecte, el diàleg i la cooperació entre les diferents cultures, civilitzacions i pobles.

Activitat 1

Aquesta activitat consisteix a dibuixar un cartell que faci referència a aquesta efemèride. En el cartell hi ha d'aparèixer el text «Dia Internacional per a la Tolerància» i la data «16 de novembre», a la qual pots afegir, si vols, l'any actual.

La resta depèn de la teva imaginació.

Fa't en aquesta activitat d'exemples d'articles publicats que van en la mateixa línia utilitzant el concepte coexistència. Fes-los servir com a referència. Les teves imatges, evidentment, han de reforçar la idea del tot del teu cartell i del que representa el Dia Internacional per a la Tolerància.

Fes diferents propostes de composició i dibuix en aquesta quatre setmanes dies. Les possibilitats són infinites.

Prima, també, serien que gràfiques diferents, materials diferents... Peda, argoma... Les idees sempre treballant i pensant.

Quan ja s'ajagués realment a que s'ha de fer, desenvolupa la idea definitiva a la làmina següent. El resultat final no ha de ser per força exactament igual que cap de les idees rebocades en aquesta línia.







NUMERA:
NOM:
GRUP:

COMPETÈNCIES A ESCALA

Competència artística i cultural

13

Competències de l'art i cultura: 1.3, 4.4, 7.3, 9, 10

LÀM 2: DISSENY, CUAN SORGEIXEN LES IDEES

Imprimeix la làmina "LÀM 2_ Disseny, cuan sorgeixen les idees" (tens una mostra més petita en la imatge més avall)

Pensa quins elements del teu entorn quotidià es podrien protegir amb un contenidor inspirat en la forma i l'estructura d'una beina.

Com seria aquest contenidor?

Quadre esquerre: Explicació i Esbossos

1r_Primer explica breument la funció que hauria de complir:

ex: Guardar les joies en un cofre petit que pugui tenir-se a mà al tocador. Ha de ser decoratiu i elegant.

2n_ Dibuixa'l a mà alçada en el requadre preparat per als esbossos

Quadre dreta: dibuix final en perspectiva

utilitzant les tècniques de perspectiva estudiades al primer trimestre, fes-ne el dibuix final en perspectiva.

II EL DISSENY: FORMA I FUNCIÓ 3. QUAN SORGEIXEN LES IDEES Editorial Casals, S.A.

Com pots veure en aquests exemples, hi ha moltes espècies vegetals que protegeixen les seves llavors amb lesines.

La natura està regida per la llei de la necessitat i la lògica evolutiva, observem-la i estudiem-ne les formes al·legant moltes solucions per adaptar al disseny dels objectes.

Activitat 4

Pensa quins elements del teu entorn quotidià es podrien protegir amb un contenidor inspirat en la forma i l'estructura d'una beina.

Com seria aquest contenidor?

Primer explica breument la funció que hauria de complir:
explica la funció que hauria de complir el teu contenidor i com seria decoratiu i elegant.

Dibuixa'l a mà alçada en el requadre preparat per als esbossos i completa les res del dibuix final en perspectiva.

Imatges d'exemples:

Perspectiva de l'objecte

Esbossos

ALUMNE/A: _____ NIM: _____ GRUP: _____

COMPETÈNCIES A ESCALA Competència artística i cultural

17

Competències de l'àmbit artístic: 7, 4, 5, 6, 7, 10

LÀM 3: DISSENY, EL PODER DEL COLOR

Imprimeix la làmina “LAM 3_ disseny, el poder del color” (tens una mostra més petita en la imatge més avall)

Fixa't en aquest paisatge hivernal pintat per l'artista holandès Vincent van Gogh. Els colors freds i blanquinosos representen perfectament les característiques d'aquesta estació.

T'imagines com es veuria aquest paisatge a la tardor? Doncs això és el que has d'aconseguir en aquest treball. Has de reproduir aquest paisatge modificant-ne els colors i utilitzant els recursos expressius que aporten per aconseguir-ho.

El primer que has de fer és definir els colors que poden expressar millor aquesta estació de l'any. Si et fixes en les fotografies de la part superior de la làmina, comprovaràs que cada una té la seva gamma de colors.

Utilitza la tècnica pictòrica que et sembli més adient procurant mantenir l'estil original del quadre.

II EL DISSENY: FORMA I FUNCIÓ

5. EL PODER DEL COLOR

Editorial Corals, S.A.

El color és un dels elements fonamentals del llenguatge visual i destaca per les seues propietats expressives. Dimorfisme, vibràcia, base, intensitat, saturació, contrast... són característiques que defineixen el color i que un gran artista utilitza.

Activitat 6

Fixa't en aquest paisatge hivernal pintat per l'artista holandès Vincent van Gogh. Els colors freds i blanquinosos representen perfectament les característiques d'aquesta estació.

T'imagines com es veuria aquest paisatge a la tardor? Doncs això és el que has d'aconseguir en aquest treball. Has de reproduir aquest paisatge modificant-ne els colors i utilitzant els recursos expressius que aporten per aconseguir-ho.

El primer que has de fer és definir els colors que poden expressar millor aquesta estació de l'any. Si et fixes en les fotografies de la part superior de la làmina, comprovaràs que cada una té la seva gamma de colors.

Utilitza la tècnica pictòrica que et sembli més adient procurant mantenir l'estil original del quadre.

Fotografia

Estiu

Tardor

Hivern

Vincent van Gogh, Platanes cariboms a Sant-Peter, 1885



ALUMNE:

NÈR:

GRUP:

COMPETÈNCIES A ESCALA

Competència artística i cultural

18

Desenvolupada de l'Àmbit d'Art, 4. E.S.O., 18
 Competències de l'Àmbit d'Art, 4

LÀM 4: disseny, valorar i decidir- la concreció definitiva

Imprimeix la làmina “LAM 4 _disseny, valorar i decidir- la concreció definitiva” (tens una mostra més petita en la imatge més avall) .

Dissenya un contenidor de paper o cartró per a discos compactes d’una botiga de música que es diu *passionato*. Aquest contenidor ha de ser atractiu i ha de fer publicitat de la botiga.

Comença definint amb dibuixos les necessitats que ha de cobrir aquest contenidor en funció de l’objecte que ha de contenir: les mides, la forma, la manera d’agafar-lo, els colors preferits... Fes-ne els primers esbossos ràpids en aquesta làmina, provant diferents alternatives, i vés millorant les que et semblin més adequades. Utilitza-hi el color per anar con- cretant les diferents possibilitats expressives.

II EL DISSENY: FORMA I FUNCIÓ

7. VALORAR I DECIDIR: LA CONCRECIÓ DEFINITIVA

Editorial Cívica, S.A.

La utilització d'emissions i d'embalatges deriva de la necessitat de conservar, presentar i transportar els productes. Actualment tenen també una funció comunicativa. Una embalatge molt habitual són les capses, les bosses i els embals de paper o cartró. El seu disseny ha de respondre a les característiques dels productes que han de contenir i a la imatge que els dissenyadors. El resultat és una varietat immensa. Fixa't en aquests exemples.

Activitat 6

Dissenya un contenidor de paper o cartró per a discos compactes d'una botiga de música que es diu *passionato*. Aquest contenidor ha de ser atractiu i ha de fer publicitat de la botiga.

Comença definint amb dibuixos les necessitats que ha de cobrir aquest contenidor en funció de l'objecte que ha de contenir: les mides, la forma, la manera d'agafar-lo, els colors preferits... Fes-ne els primers esbossos ràpids en aquesta làmina, provant diferents alternatives, i vés millorant les que et semblin més adequades. Utilitza-hi el color per anar concretant les diferents possibilitats expressives.



ALUMNE:

NOM: GRUP:

COMPETÈNCIES A ESCALA

Competència artística i cultural

21

Competència de l'Àmbit artístic: 3, 4, 5, 7, 8, 9, 10

LÀM 5: disseny, les paraules tenen nom

Imprimeix la làmina “LAM 5_disseny, les paraules tenen nom” (tens una mostra més petita en la imatge més avall)

A les imatges de l'esquerra pots veure l'evolució del seu logo des dels anys 40 fins a finals dels anys 90, quan va desaparèixer definitivament.

Imagina que ens plantegem la possibilitat de fer ressorgir de nou aquesta empresa i per aconseguir-ho una de les coses que cal fer és actualitzar el seu logo. Com t'imagines la seva imatge a començament del segle XXI? Aquest és el repte d'aquesta activitat.

Experimenta amb la tipografia, amb el color de les lletres, amb la seva grandària; afegeix altres elements significatius com ara la bossa del darrer logo de Galerías Preciados... Dibuixa diferents idees a l'espai de dalt i quan ja en tinguis unes quantes, tria la millor i plasma-la, amb molta cura, a l'espai de baix. Si ho prefereixes, pots fer servir un programa digital de dibuix i, finalment, imprimir el resultat i enganxar-lo a la làmina.

II EL DISSENY: FORMA I FUNCIÓ 6. LES PARAULES TENEN FORMA Editorial Casals, S.A.

Galerías Preciados
Aquesta cadena de goms magatzems porta el nom del mercat on va néixer el primer establiment. La marca va anar creixent amb el temps, però la seva història és la història d'un fracàs comercial, després de formar part de la marca, fou adquirida per l'Estat i va passar per diversos canvis fins que, acabada, fou absorbida per El Corte Inglés. Busca informació a internet que sigui a conèixer millor l'història d'aquest goma magatzem.

Activitat 7
A les imatges de l'esquerra pots veure l'evolució del seu logo des dels anys 40 fins a finals dels anys 90, quan va desaparèixer definitivament.
Imagina que ens plantegem la possibilitat de fer ressorgir de nou aquesta empresa i per aconseguir-ho una de les coses que cal fer és actualitzar el seu logo. Com t'imagines la seva imatge a començament del segle XXI? Aquest és el repte d'aquesta activitat.
Experimenta amb la tipografia, amb el color de les lletres, amb la seva grandària, afegint altres elements significatius com ara la bossa del darrer logo de Galerías Preciados... Dibuixa diferents idees a l'espai de dalt i quan ja en tinguis unes quantes, tria la millor i plasma-la, amb molta cura, a l'espai de baix. Si ho prefereixes, pots fer servir un programa digital de dibuix i, finalment, imprimir el resultat i enganxar-lo a la làmina.



1940s: Galerías Preciados (pink oval)
1950s: Galerías Preciados (black oval)
1960s: Galerías Preciados (pink oval)
1970s: Galerías Preciados (red shape)
1980s: GALERIAS (black text)
1992: Galerías Preciados (black text with bag icon)

ALUMNE: _____ NEN: _____ DIFUS: _____

COMPETÈNCIES A ESCALA  Competència artística i cultural **20**

Consultar més de l'activitat a: [http://www.casals.cat](#)

LÀM 6: COMUNICACIÓ I LENGUATGE AUDIOVISUAL_ LA CAMPANYA PUBLICITÀRIA

Imprimeix la làmina “LAM 6_COMUNICACIÓ I LENGUATGE AUDIOVISUAL_ LA CAMPANYA PUBLICITÀRIA” (tens una mostra més petita en la imatge més avall) .

Dissenya una intervenció publicitària relacionada amb alguna de les iniciatives següents: pro- moure l'ús de les papereres i dels contenidors de deixalles, denunciar la violència de gènere i l'agressivitat, estimular el gust per la lectura, denunciar la televisió porquera, divulgar la mobilitat sostenible o alguna activitat similar que consideris recomanable. Abans, però, pensa el tema que vols treballar i el que vols aconseguir, crea eslògans com els dels exemples, busca la o les imatges que es mostraran, escull la tipografia més adequada i compon la imatge final.

Tema:

Objectiu:

III COMUNICACIÓ I LENGUATGE AUDIOVISUAL

2. LA CAMPANYA PUBLICITÀRIA

Editorial Casals, S.A.

Fixa't en les intervencions publicitàries representades en les imatges. En cada cas hi ha algun objecte situat de manera insòlita: a la imatge 1 surt un paquetet amb drogues simulades en un urinari amb l'eslògan «Drogues? Fes-hos pipi»; a la imatge 2, una màquina que sembla vendre pistoles recull diners contra l'ús de les armes a Sud-àfrica, i la imatge 3, amb fotografies de nens situades en una escala mecànica, vol conscienciar sobre la necessitat de dedicar més temps als adolescents (els eslògans diuen: «Els nens no desapareixen de sobte, Ocupau-vos-en abans no sigui massa tard»).



Activitat 2

Dissenya una intervenció publicitària relacionada amb alguna de les iniciatives següents: promoure l'ús de les papereres i dels contenidors de deixalles, denunciar la violència de gènere i l'agressivitat, estimular el gust per la lectura, denunciar la televisió porquera, divulgar la mobilitat sostenible o alguna activitat similar que consideris recomanable.

Amb l'ajut d'un programa de retoc fotogràfic, com ara GIMP, crea un fotomuntatge que mostri el resultat de la intervenció que vulguis realitzar. Abans, però, pensa el tema que vols treballar i el que vols aconseguir, crea eslògans com els dels exemples, busca la o les imatges que es mostraran, escull la tipografia més adequada i compon la imatge final.



Tema:

Objectiu:

Eslògans: (indica'n quatre i assenyala l'escollit)

Tipografies:

Imatges (indica el títol i la procedència):

ALUMNE/A:

NÚM.:

GRUP:

COMPETÈNCIES
A ESCALA

Competència en comunicació lingüística i audiovisual







28

Competències de l'àmbit artístic: 2, 4, 5, 6, 7, 10
Competències de l'àmbit digital: 3, 4

LÀM 7: COMUNICACIÓ I LLENGUATGE AUDIOVISUAL_ GÈNERES AUDIOVISUALS

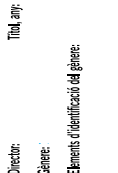
Imprimeix la làmina “LAM 7_COMUNICACIÓ I LLENGUATGE AUDIOVISUAL_ GÈNERES AUDIOVISUALS” (tens una mostra més petita en la imatge més avall) .

En els tres requadres preparats fes tu el mateix que l'exemple del señor dels anells: tria tres pel·lícules, posa'n les dades i la imatge del pòster, i selecciona tres imatges representatives (un objecte, un personatge i un escenari o paisatge).

| III COMUNICACIÓ I LLENGUATGE AUDIOVISUAL | | 5. GÈNERES AUDIOVISUALS | | Editorial Covaoks, S.A. | |
|--|---|---|---|---|--|
| <p>La classificació de les produccions audiovisuals en gèneres es fa en funció d'uns trets que els són característics: la temàtica, els personatges, els escenaris, els accents, els factors que determinen l'atribució a un gènere o a un altre. Fins en l'exemple result: de la pel·lícula El Senyor dels Anells he seleccionat un objecte representatiu, la possessió del qual guanya vida la terra (l'anel de poder), un personatge peculiar (Gollum) i un paisatge (el bosc Rivendell).</p> | | | | | |
| Activitat 6 | | | | | |
| En els tres requadres preparats fes tu el mateix: tria tres pel·lícules, posa'n les dades i la imatge del pòster, i selecciona tres imatges representatives (un objecte, un personatge i un escenari o paisatge). | | | | | |
|  |  |  |  | <p>Director: Peter Jackson Títol: <i>El Senyor dels Anells, 2001</i> Gènere: novel·la i fantàstiques</p> | <p>Títol: any: Gènere: i Elements d'identificació del gènere:</p> |
| <p>Elements d'identificació del gènere: <i>animes, tancs, guerra de ficció, i coses de les armes, les pel·lícules de personatge molt, vents, in, i de l'atmosfera, amb l'horror, la superació i pel·lícules i l'assassinat de l'home que es veu en la seva espècie.</i></p> | | | | | |
|  |  |  |  | <p>Director: Títol: any: Gènere: Elements d'identificació del gènere:</p> | <p>Títol: any: Gènere: Elements d'identificació del gènere:</p> |
| ALUMNE: | | NOM: | | GRUP: | |
| | | | | <p>COMPETÈNCIES A ESCALA</p> | |
| | | | | <p>Competència en comunicació lingüística i audiovisual</p> | |
| | | | | <p>32</p> | |

L'any 1996, l'Assemblea General de les Nacions Unides va demanar als estats membres que el 16 de novembre de cada any promocionessin el **Dia Internacional per a la Tolerància**, per tal de reafirmar el seu compromís de fomentar el benestar, la llibertat i el progrés dels éssers humans a tot arreu, i afavorir, al mateix temps, la tolerància, el respecte, el diàleg i la cooperació entre les diferents cultures, civilitzacions i pobles.

Activitat 1 ▲

Aquest exercici consisteix a dissenyar un cartell que faci referència a aquesta efemèride. En el cartell hi ha d'aparèixer el text «Dia Internacional per a la Tolerància» i la data «16 de novembre», a la qual pots afegir, si vols, l'any actual.

La resta depèn de la teva imaginació.

Fixa't en aquests exemples d'artistes polonesos que van en la mateixa línia utilitzant el concepte *coexistència*. Fes-los servir com a referència. Les teves imatges, evidentment, han de reforçar la idea del text del teu cartell i del que representa el Dia Internacional per a la Tolerància.

Fes diferents provatures de composició i de color en aquests quatre requadres. Les possibilitats són immenses.

Prova, també, tècniques gràficoplàstiques diferents, materials diferents... Pinta, enganxa... Les idees sorgeixen treballant i provant.

Quan ja sàpigues realment el que vols fer, desenvolupa la idea definitiva a la làmina següent. El resultat final no ha de ser per força exactament igual que cap de les idees esbossades en aquesta làmina.

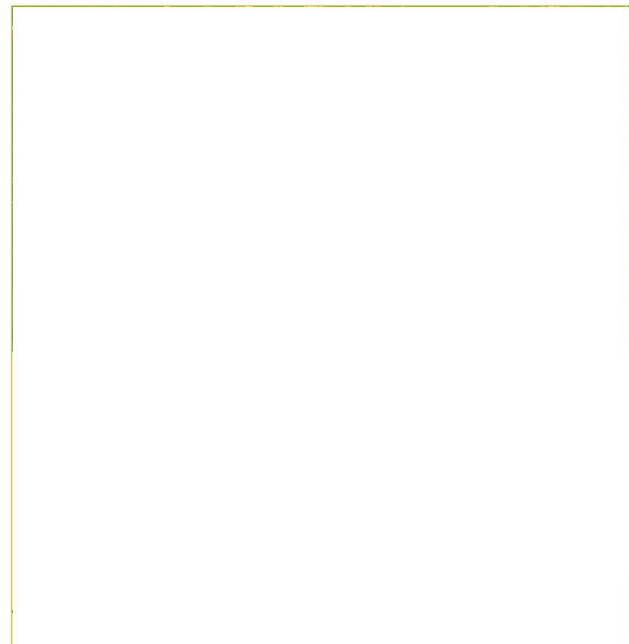
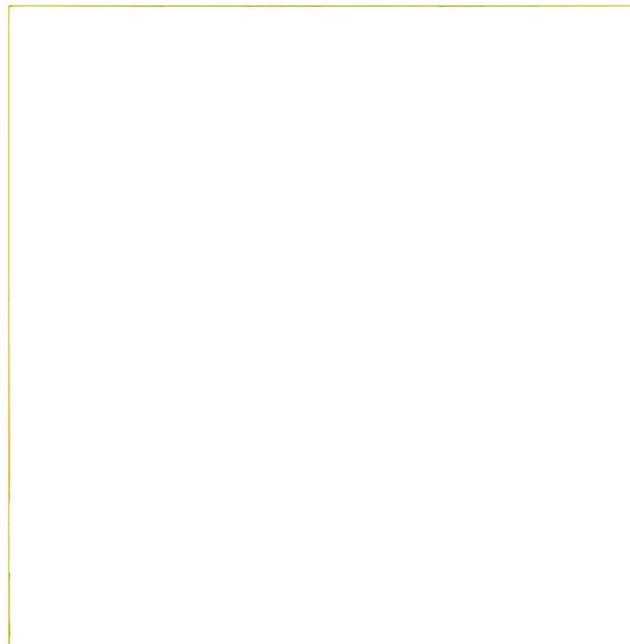
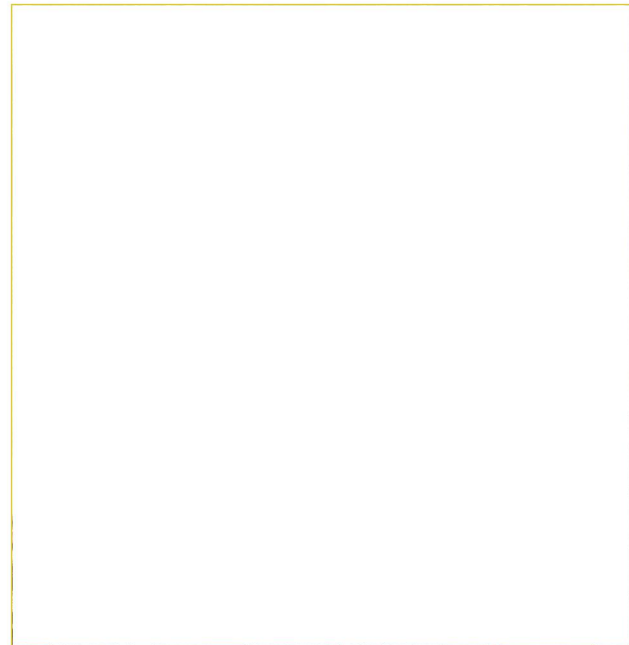
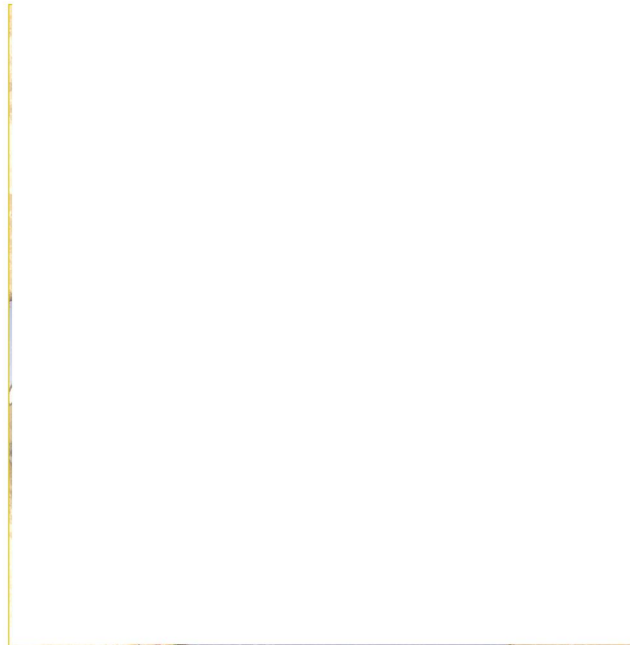
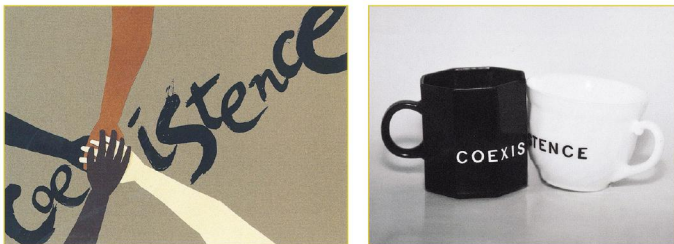

ALUMNE/A:

NÚM.:

GRUP:

COMPETÈNCIES
A ESCALA

CC Competència artística i cultural

13

Com pots veure en aquests exemples, hi ha moltes espècies vegetals que protegeixen les seves llavors amb beines.

La natura està regida per la llei de la necessitat i la lògica evolutiva; observar-la i estudiar-ne les formes et suggerirà moltes solucions per aplicar al disseny dels objectes.

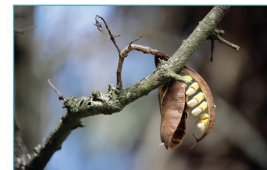

Perspectiva de l'objecte

Activitat 4

Pensa quins elements del teu entorn quotidià es podrien protegir amb un contenidor inspirat en la forma i l'estructura d'una beina.

Com seria aquest contenidor?

Primer explica breument la funció que hauria de complir:

Guardar les joies en un cofre petit que pugui tenir-se a mà al tocador. Ha de ser decoratiu i elegant.

Dibuixa'l a mà alçada en el requadre preparat per als esbossos i després fes-ne el dibuix final en perspectiva.

Esbossos

ALUMNE/A:

NÚM.:

GRUP:

COMPETÈNCIES
A ESCALA

 Competència artística i cultural

17

El color és un dels elements fonamentals del llenguatge visual i destaca per les seves propietats expressives. Dinamisme, elegància, frescor, tranquil·litat, placidesa... són sensacions en què l'expressivitat del color té una gran influència.

Activitat 6

Fixa't en aquest paisatge hivernal pintat per l'artista holandès Vincent van Gogh. Els colors freds i blanquinosos representen perfectament les característiques d'aquesta estació.

T'imagines com es veuria aquest paisatge a la tardor? Doncs això és el que has d'aconseguir en aquest treball. Has de reproduir aquest paisatge modificant-ne els colors i utilitzant els recursos expressius que aporten per aconseguir-ho.

El primer que has de fer és definir els colors que poden expressar millor aquesta estació de l'any. Si et fixes en les fotografies de la part superior de la làmina, comprovaràs que cada una té la seva gamma de colors.

Utilitza la tècnica pictòrica que et sembli més adient procurant mantenir l'estil original del quadre.



Tècniques – gràfiques seques

Tècniques – gràfiques humides

Vincent van Gogh. *Peons caminers a Saint-Remy.* Oli sobre tela. 1889



Primavera



Estiu



Tardor



Hivern

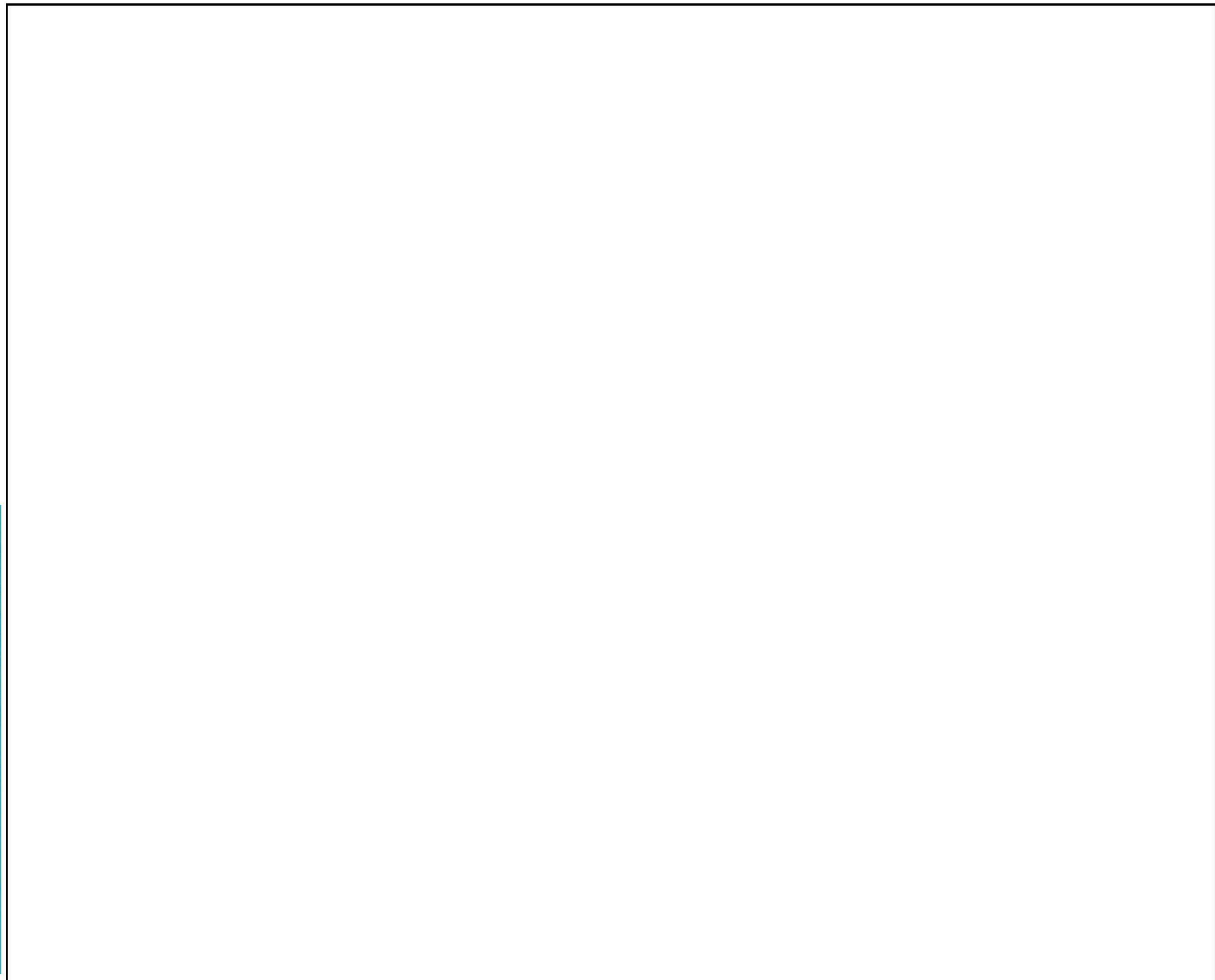

ALUMNE/A:

NÚM.:

GRUP:

COMPETÈNCIES A ESCALA

CC Competència artística i cultural

19

La utilització d'envasos i d'embalatges deriva de la necessitat de conservar, presentar i transportar els productes. Actualment tenen també una funció comunicativa. Uns embalatges molt habituals són les capses, les bosses i els estoigs de paper o cartró. El seu disseny ha de respondre a les característiques dels productes que han de contenir i a la imaginació dels dissenyadors. El resultat és una varietat immensa. Fixa't en aquests exemples.

Activitat 8 ▲

Dissena un contenidor de paper o cartró per a discos compactes d'una botiga de música que es diu *passionato*. Aquest contenidor ha de ser atractiu i ha de fer publicitat de la botiga.

Comença definint amb dibuixos les necessitats que ha de cobrir aquest contenidor en funció de l'objecte que ha de contenir: les mides, la forma, la manera d'agafar-lo, els colors preferits... Fes-ne els primers esbossos ràpids en aquesta làmina, provant diferents alternatives, i vés millorant les que et semblin més adequades. Utilitza-hi el color per anar concretant les diferents possibilitats expressives.



Galerías Preciados

Aquesta cadena de grans magatzems prenia el nom del mateix carrer Preciados de Madrid on va obrir el primer establiment. La marca va variar amb el temps, però la seva història és la història d'un fracàs comercial: després de formar part de Rumasa, fou expropiada per l'Estat i va passar per diferents mans fins que, arruïnada, fou absorbida per El Corte Inglés. Busca informació a Internet que t'ajudi a conèixer millor l'història d'aquests grans magatzems.



Activitat 7

A les imatges de l'esquerra pots veure l'evolució del seu logo des dels anys 40 fins a finals dels anys 90, quan va desaparèixer definitivament.

Imagina que ens plantejem la possibilitat de fer ressorgir de nou aquesta empresa i per aconseguir-ho una de les coses que cal fer és actualitzar el seu logo. Com t'imagines la seva imatge a començament del segle XXI? Aquest és el repte d'aquesta activitat.

Experimenta amb la tipografia, amb el color de les lletres, amb la seva grandària; afegeix altres elements significatius com ara la bossa del darrer logo de Galerías Preciados... Dibuixa diferents idees a l'espai de dalt i quan ja en tinguis unes quantes, tria la millor i plasma-la, amb molta cura, a l'espai de baix. Si ho prefereixes, pots fer servir un programa digital de dibuix i, finalment, imprimir el resultat i enganxar-lo a la làmina.

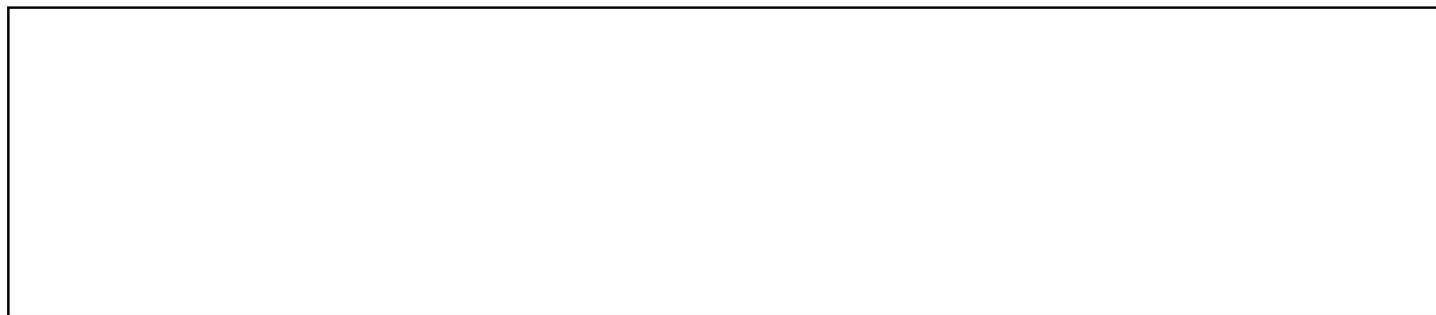
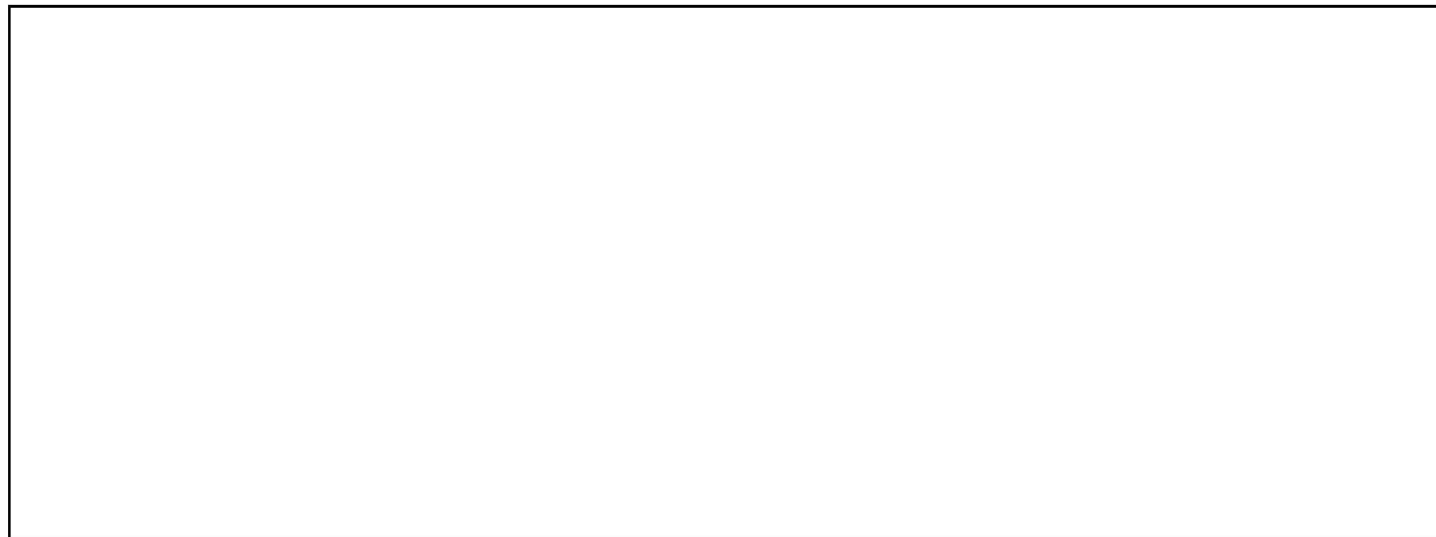

ALUMNE/A:

NÚM.:

GRUP:

COMPETÈNCIES A ESCALA

CC Competència artística i cultural

20

Fixa't en les intervencions publicitàries representades en les imatges. En cada cas hi ha algun objecte situat de manera insòlita: a la imatge 1 surt un paquetet amb drogues simulades en un urinari amb l'eslògan «Drogues? Fes-los pipí»; a la imatge 2, una màquina que sembla vendre pistoles recull diners contra l'ús de les armes a Sud-àfrica, i la imatge 3, amb fotografies de nens situades en una escala mecànica, vol conscienciar sobre la necessitat de dedicar més temps als adolescents (els eslògans diuen: «Els nens no desapareixen de sobte. Ocupeu-vos-en abans no sigui massa tard»).



Activitat 2

Dissenya una intervenció publicitària relacionada amb alguna de les iniciatives següents: promoure l'ús de les papereres i dels contenidors de deixalles, denunciar la violència de gènere i l'agressivitat, estimular el gust per la lectura, denunciar la televisió porquera, divulgar la mobilitat sostenible o alguna activitat similar que consideris recomanable.

Amb l'ajut d'un programa de retoc fotogràfic, com ara GIMP, crea un fotomuntatge que mostri el resultat de la intervenció que vulguis realitzar. Abans, però, pensa el tema que vols treballar i el que vols aconseguir, crea eslògans com els dels exemples, busca la o les imatges que es mostraran, escull la tipografia més adequada i compon la imatge final.

Tema:

Objectiu:

Eslògans: (indica'n quatre i assenyala l'escollit)

Tipografies:

Imatges (indica el títol i la procedència):

ALUMNE/A: _____ NÚM.: _____ GRUP: _____

La classificació de les produccions audiovisuals en gèneres es fa en funció d'uns trets que els són característics; la temàtica, els personatges i els escenaris són alguns dels factors que determinen l'atribució a un gènere o a un altre. Fixa't en l'exemple resolt: de la pel·lícula *El Senyor dels Anells* s'ha seleccionat un objecte representatiu, la possessió del qual guiarà tota la trama (l'anell de poder), un personatge peculiar (Golum) i un paratge idíl·lic (Rivendel).

Activitat 6

En els tres requadres preparats fes tu el mateix: tria tres pel·lícules, posa'n les dades i la imatge del pòster, i selecciona tres imatges representatives (un objecte, un personatge i un escenari o paisatge).



L'anell de poder.

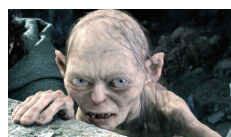

Golum.

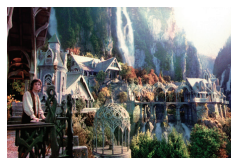

Rivendel.

Director: Peter Jackson

Títol, any: *El Senyor dels Anells*, 2001

Gènere: aventures fantàstiques

Elements d'identificació del gènere: *aventures i acció; cinema de distracció i evasió en què es narren les peripècies de personatges molt variats, on l'enfrontament amb l'enemic, la superació de perills o l'assoliment de fites heroïques es resol en accions espectaculars.*

Director:

Títol, any:

Gènere:

Elements d'identificació del gènere:

Director:

Títol, any:

Gènere:

Elements d'identificació del gènere:

Director:

Títol, any:

Gènere:

Elements d'identificació del gènere:

ALUMNE/A:

NÚM.:

GRUP:

COMPETÈNCIES
A ESCALA

CL Competència en comunicació lingüística i audiovisual

32