

Els exercicis proposats corresponen als tres blocs desenvolupats durant el curs.

### Bloc I – Geometria Plana (1)

EXERCICI: Determineu un hexàgon regular, semblant al donat, de manera que tingui un costat de 3 cm i que els vèrtexs  $A$  i  $B$  recolzin sobre el segment  $R$ , i el vèrtex  $C$ , sobre el segment  $S$ .  
Deixeu constància del procés gràfic seguit. [2 punts]

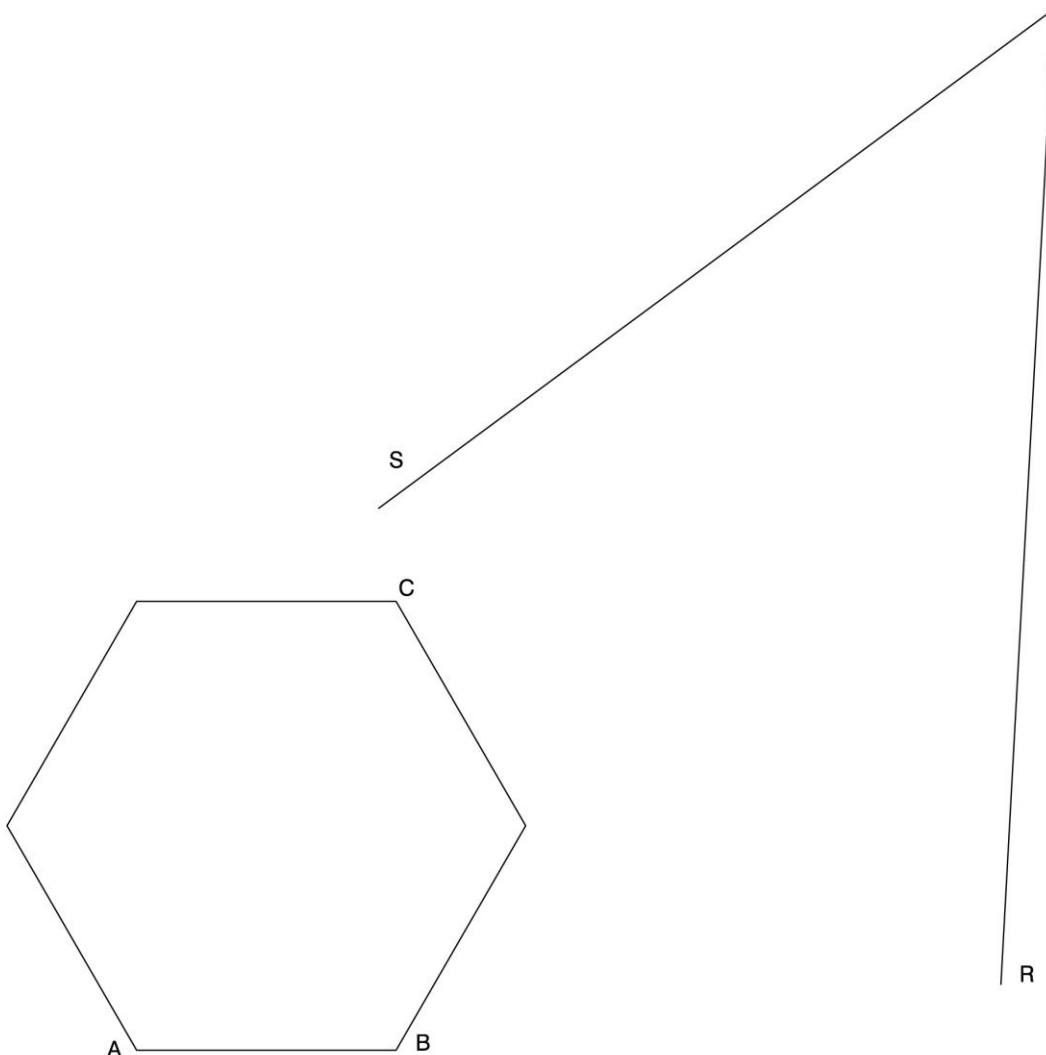

### Bloc I – Geometria Plana (2)

EXERCICI [2 punts]:

- a) Dibuixeu dues circumferències tangents a les rectes  $R$ ,  $S$  i  $T$ . Deixeu constància del procés gràfic seguit. [1,5 punts]
- b) Indiqueu, amb precisió, els punts de tangència. [0,5 punts]

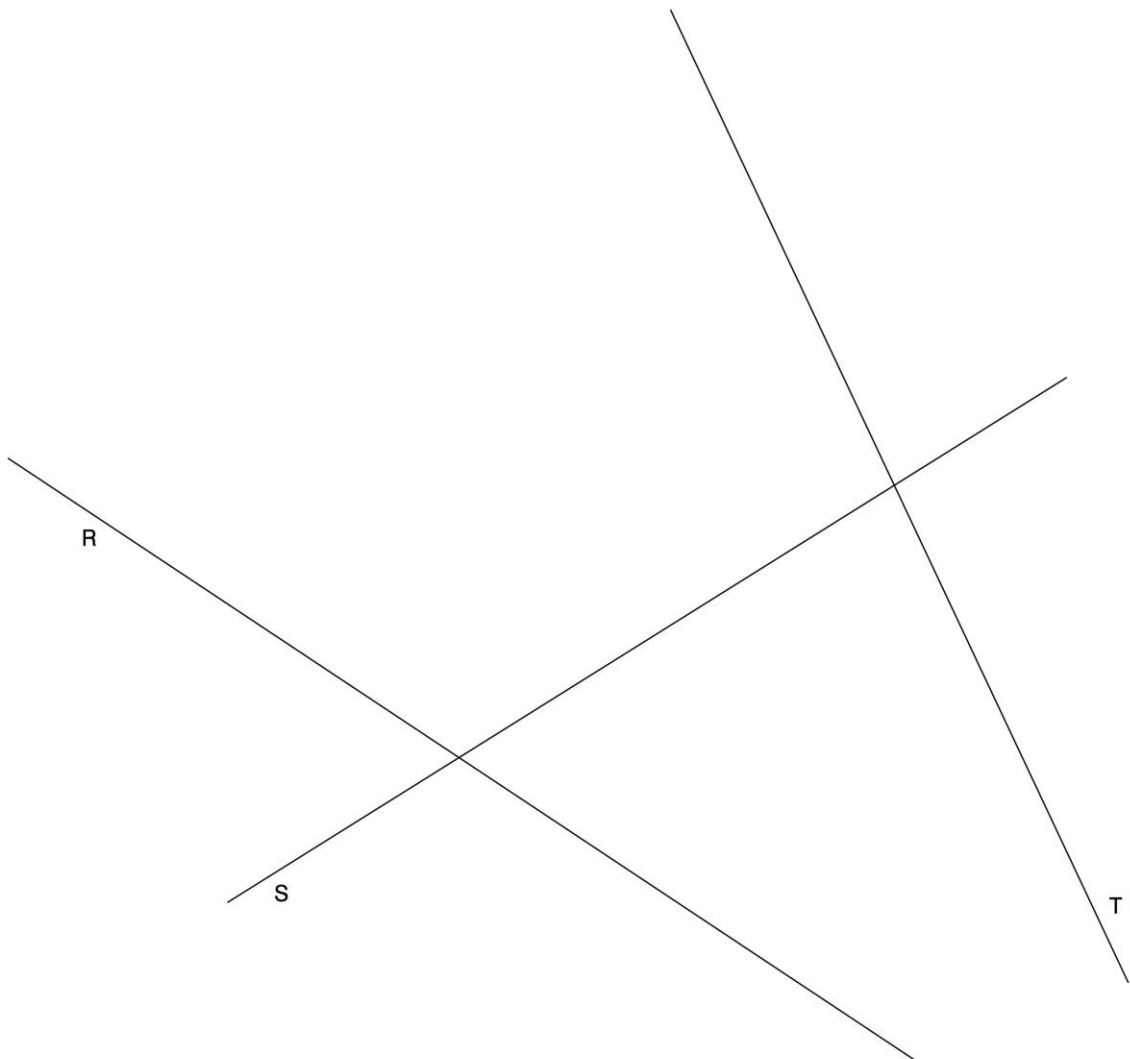

**Bloc II – Dièdric (1)**

*Tema:* Dièdric, determinació d'una nova projecció vertical i d'una longitud vertadera.

*Dades:* Projeccions d'una síntesi volumètrica d'un edifici.

*Exercici* [qualificació màxima 4 punts]: Apliqueu un canvi de pla vertical al model per tal que la nova projecció del punt  $c-c'$  sigui  $c''$  i dibuixeu únicament les arestes vistes [3 punts]. Determineu gràficament la longitud vertadera de l'aresta  $ab-a'b'$  i escriviu, en el requadre destinat a l'efecte, el seu valor real en metres, tenint en compte que l'escala del dibuix és 1:200 [1 punt].

La longitud real de l'aresta  $ab-a'b'$  és de  m

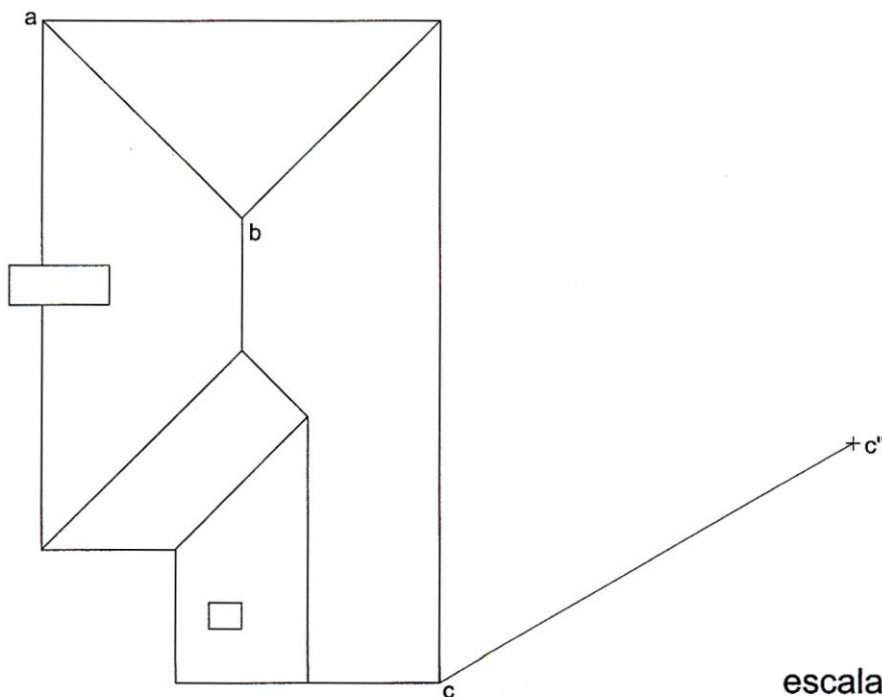
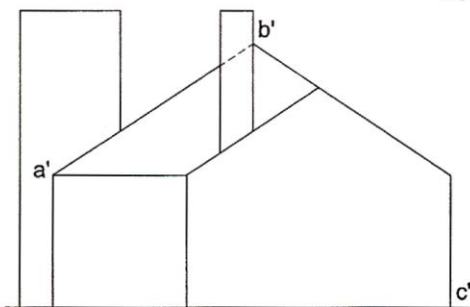

escala 1:200

**Bloc II – Dièdric (2)**

TEMA: Dièdric, intersecció de dos triangles i determinació d'una distància.

DADES: Projeccions de dos triangles.

EXERCICI [3,5 punts]:

- Determineu les dues projeccions de la intersecció dels triangles. Diferencieu les arestes vistes de les ocultes, considerant els dos triangles opacs. [2 punts]
- Determineu les dues projeccions de la distància mínima entre el punt  $d-d'$  i el triangle  $abc-a'b'c'$  i la magnitud vertadera del segment determinat. [1,5 punts: 1 punt per les dues projeccions i 0,5 punts per la magnitud vertadera]

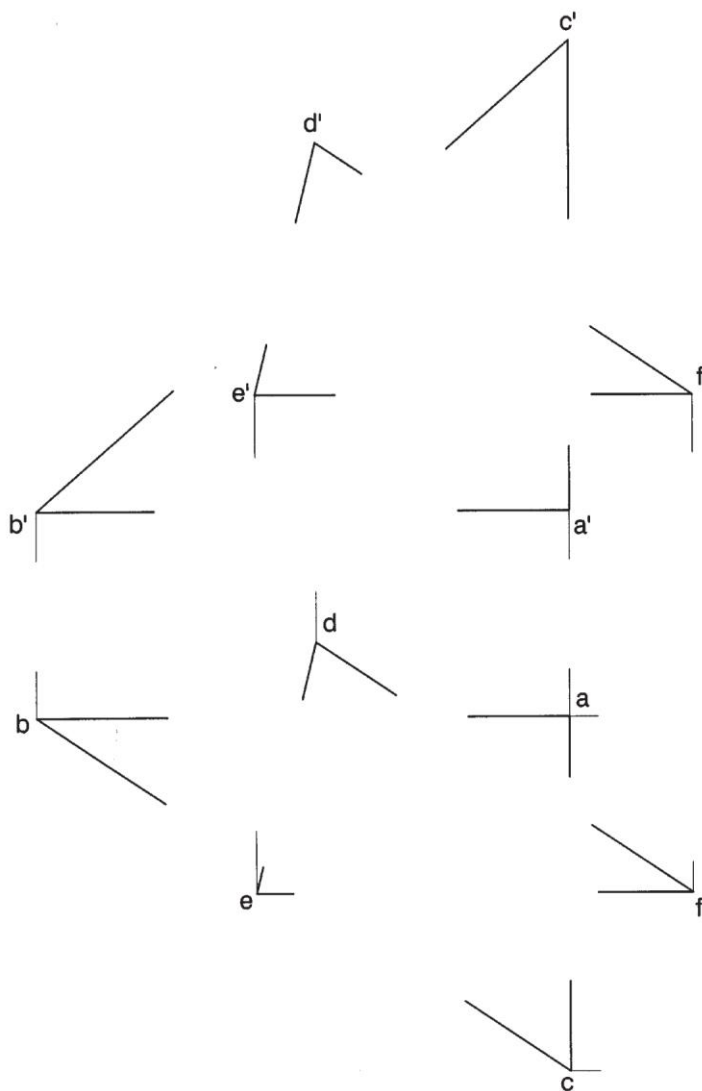

### Bloc III – Axonometria (1)

EXERCICI: Interpreteu el sòlid polièdric representat en planta i alçats, i, situant el punt  $p-p'$  en la posició  $P$  del paper, dibuixeu l'axonometria amb la terna proposada (ortogonal isomètrica) a escala doble (mesurant en les direccions dels eixos axonòmrics). Concreteu el sòlid únicament amb les línies vistes. [4 punts: 1,5 punts pel volum baix delimitat per cares inclinades i verticals i 2,5 punts pel prisma truncat hexagonal, 1,5 punts dels quals correspondran a la intersecció amb l'altre volum]

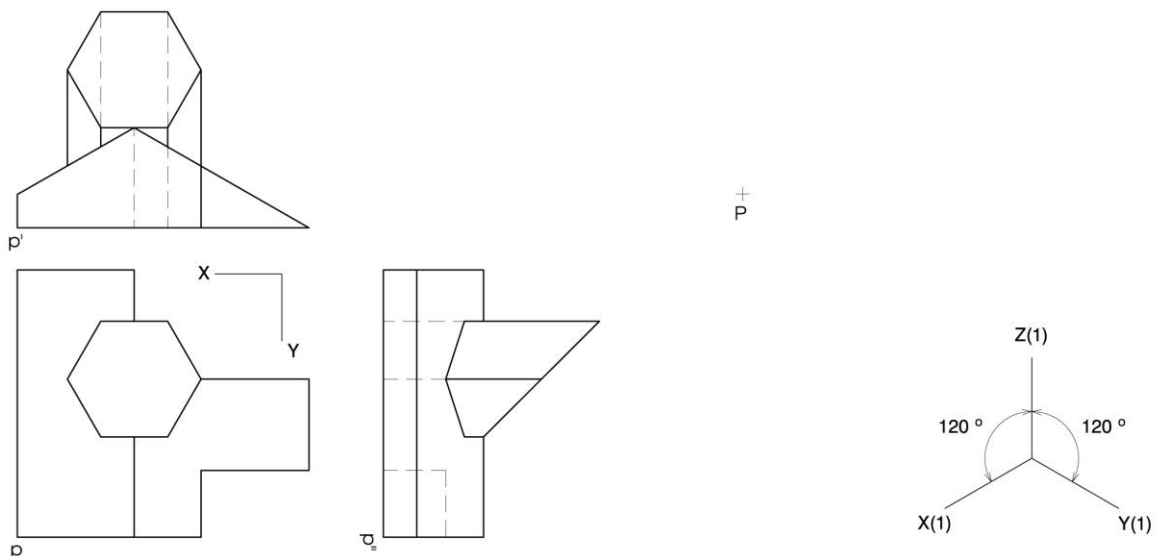

### Bloc III – Axonometria (2)

EXERCICI: Interpreteu el sòlid polièdric representat en planta, alçat i perfil, i, situant el punt  $p-p'$  en la posició  $P$  del paper, dibuixeu l'axonometria amb la terna proposada (dimètrica ortogonal normalitzada DIN 5) a escala *doble* (mesurant en les direccions dels eixos axonomètrics). Concreteu el sòlid únicament amb les línies vistes. [4 punts: 1,5 punts per cadascun dels dos cossos de l'edificació i 1 punt per la xemeneia]

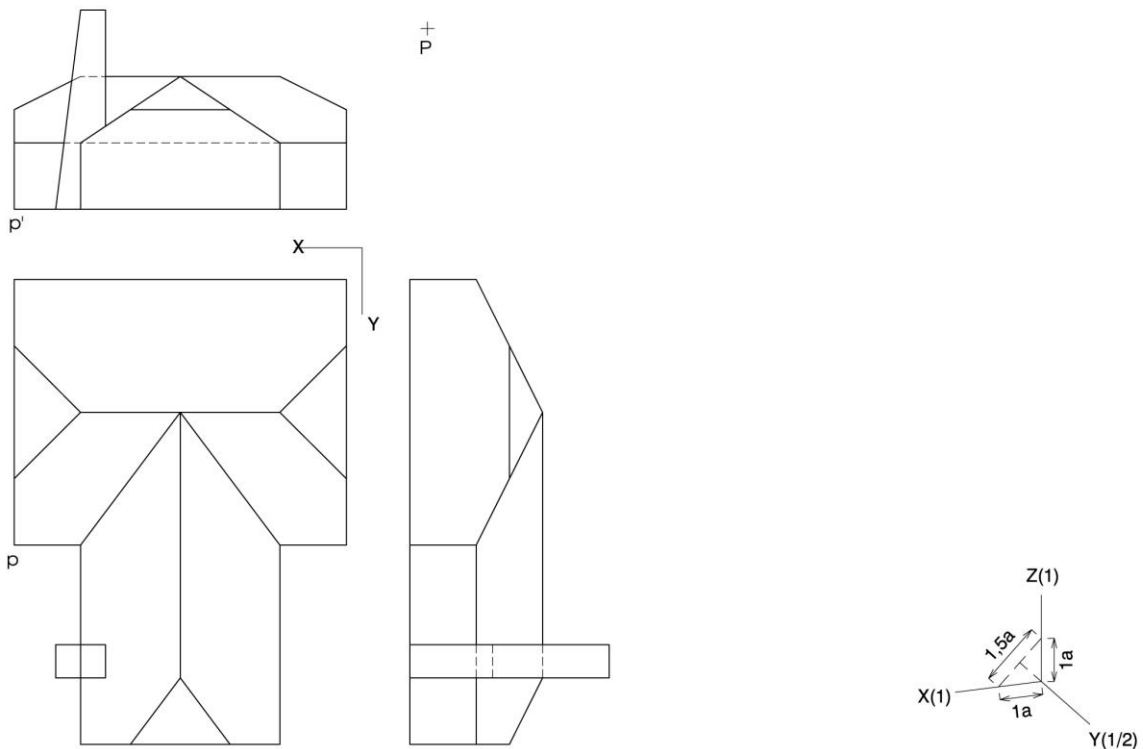

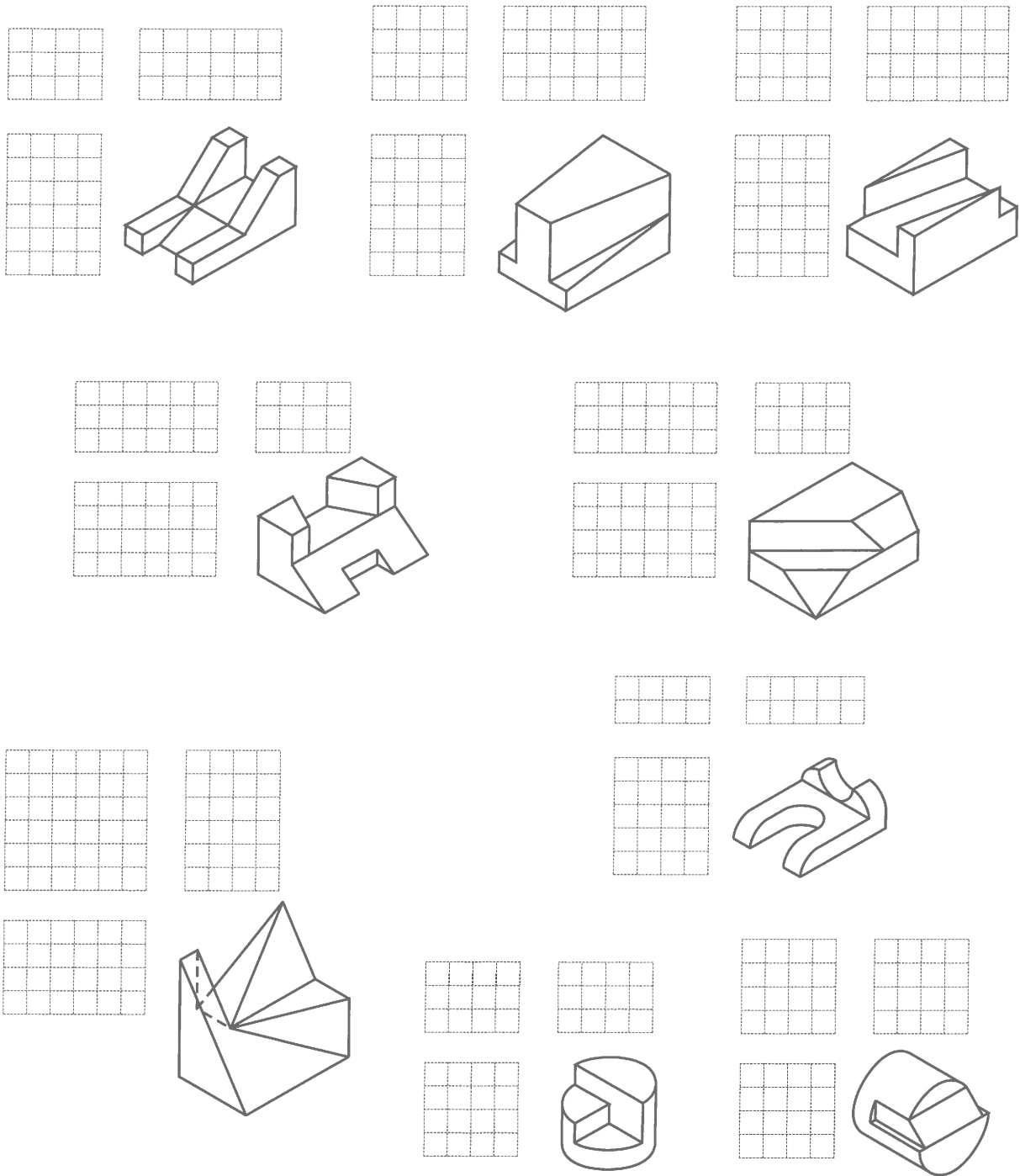

1. Dibuixa a mà alçada les vistes necessàries per a la projecció dièdrica d'aquestes figures on s'assenyala l'alçat principal. Pots assenyalar les arestes ocultes per tal d'evitar ambigüitats en la interpretació.

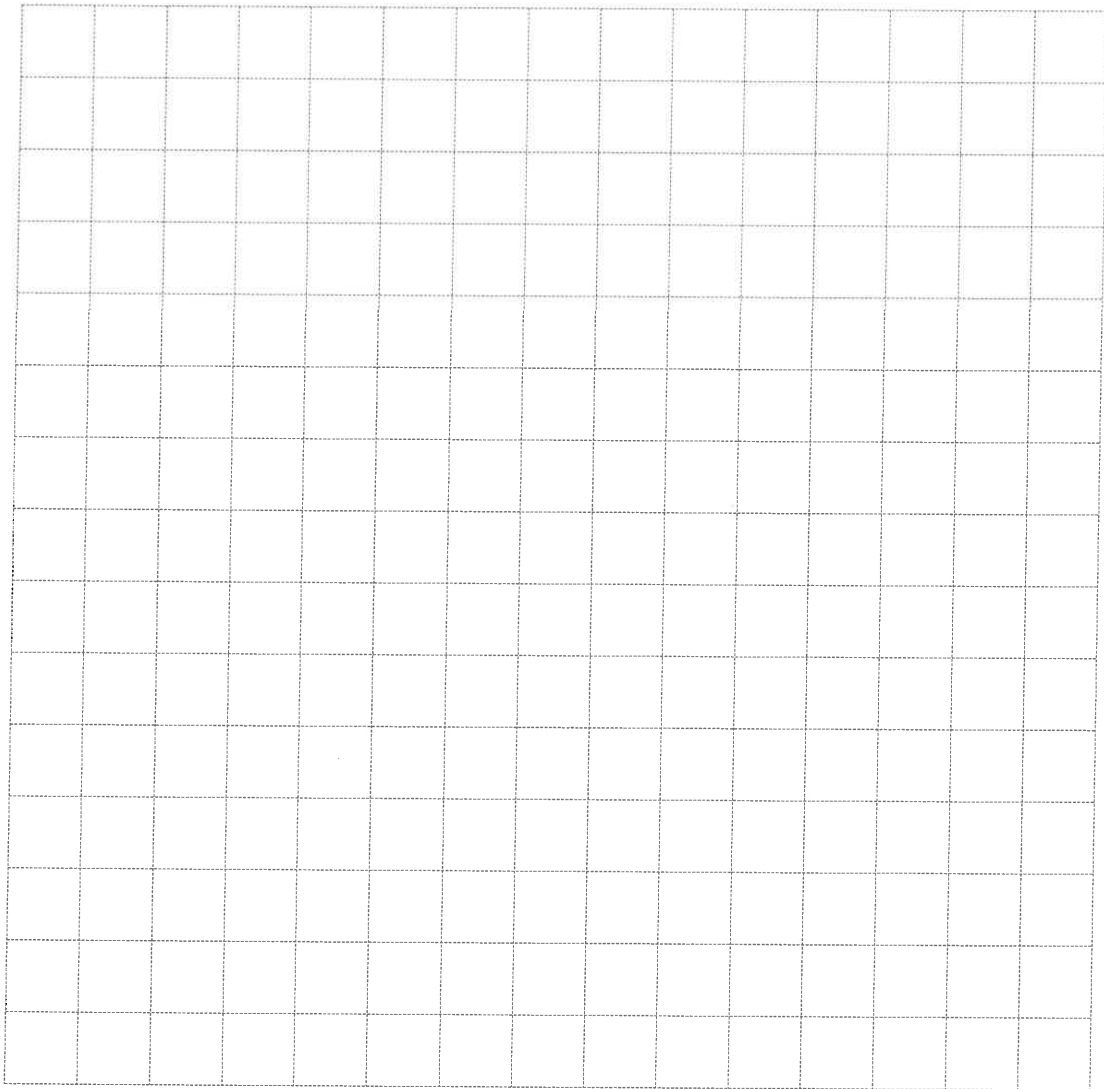
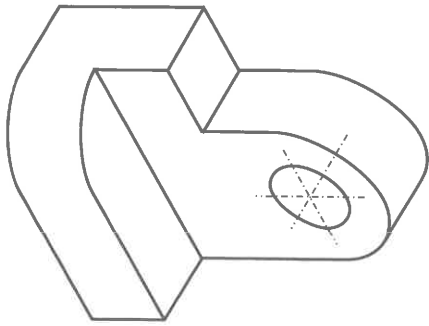

Nom		Curs	Grup	Data
		<b>Tema 14 – Dibuix industrial</b> <b>Exercicis del llibre</b>		Escala <b>1:1</b>
				Puntuació

3. Sense utilitzar línies ocultes, fes el croquis d'aquesta figura amb les vistes necessàries per poder-la entendre. Tots els forats travessen el sòlid.



Nom	Curs	Grup	Data
 <b>Tema 14 – Dibuix industrial</b> <b>Exercicis del llibre</b>	Escala	Puntuació	



3. Sense utilitzar línies ocultes, fes el croquis d'aquesta figura amb les vistes necessàries per poder-la entendre. Tots els forats travessen el sòlid.

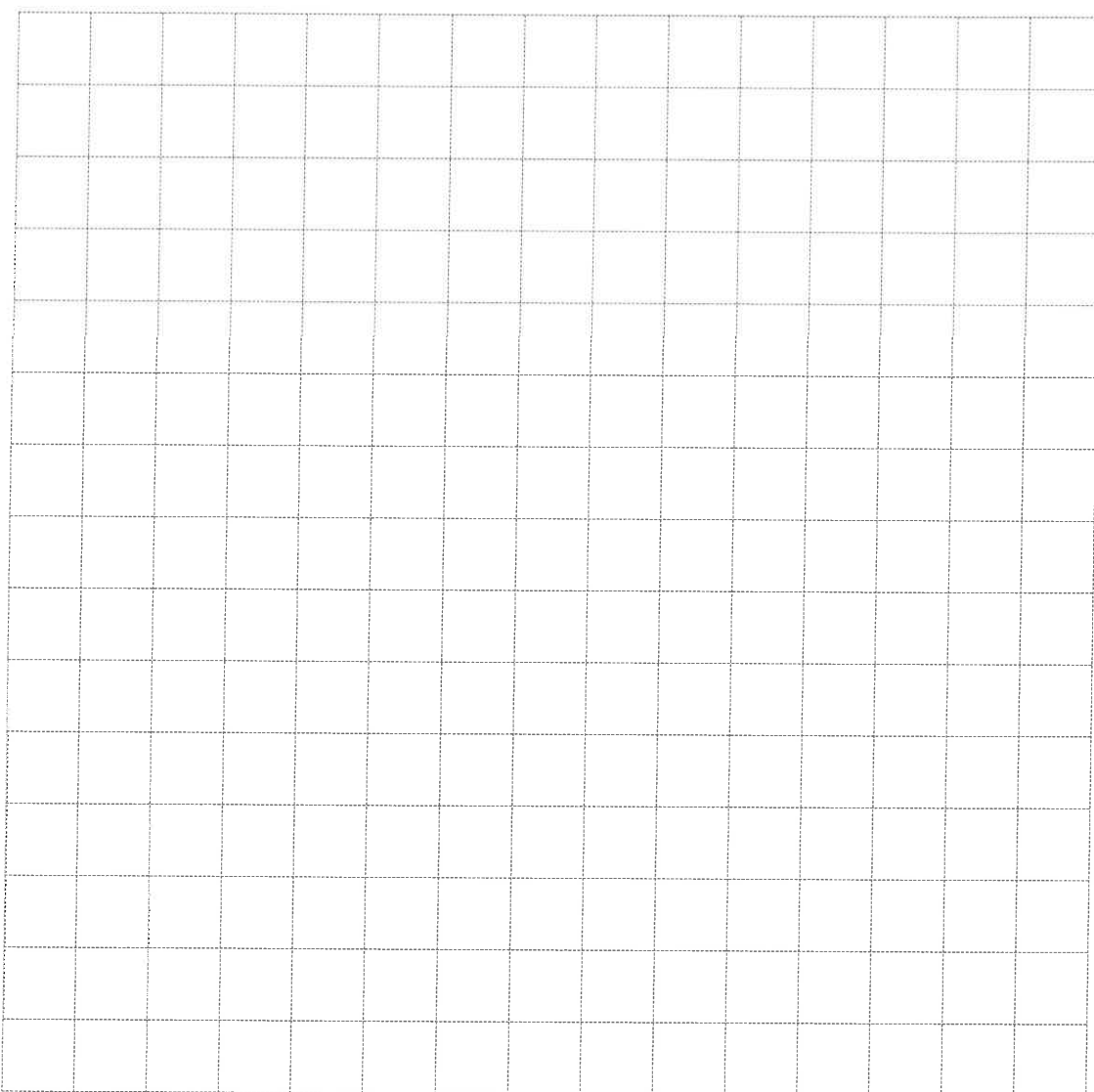
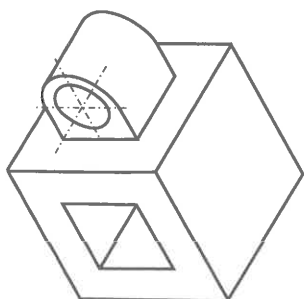

Nom	Curs	Grup	Data
 <b>Tema 14 – Dibuix industrial</b> <b>Exercicis del llibre</b>	Escala	Puntuació	

1. Donades les figures, dibuixa-les a mà alçada en projecció dièdrica. Assenyala les línies ocultes.

Nom		Curs Grup		Data			
 <b>Tema 14 – Dibuix industrial</b> <b>Activitats complementàries</b>				Escala <b>1:1</b>		Puntuació	

3. Dibuixeu a mà alçada les projeccions necessàries per a la representació d'aquests cossos. No utilitzeu línies amagades i tingueu en compte que tots els forats travessen els sòlids.

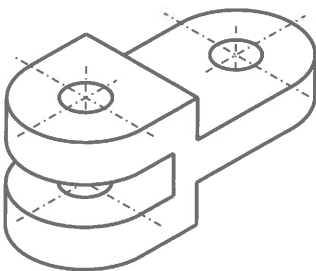
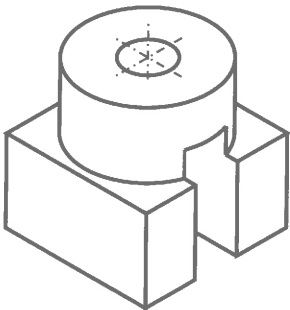
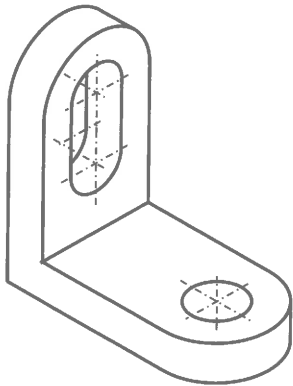

14

Nom	Curs Grup	Data	
	<b>Tema 14 – Dibuix industrial</b> <b>Activitats complementàries</b>	Escala <b>1:1</b>	Puntuació

1. Dibuixa a escala 1:2 el cos següent amb totes les vistes necessàries per a la seva comprensió. Tingues en compte que tots els forats són passants. Acota el dibuix resultant.

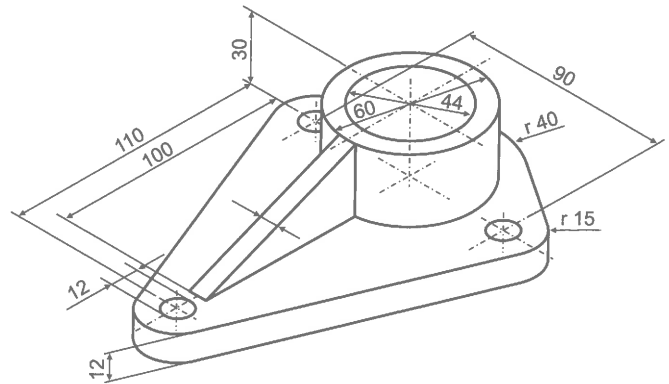

Nom	Curs	Grup	Data
 <p style="text-align: center;"><b>Tema 14 – Dibuix industrial</b> <b>Avaluació final</b></p>	Escala <b>1:2</b>		Puntuació

1. Fes un croquis a mà alçada de les figures següents en qualsevol sistema axonòmic.

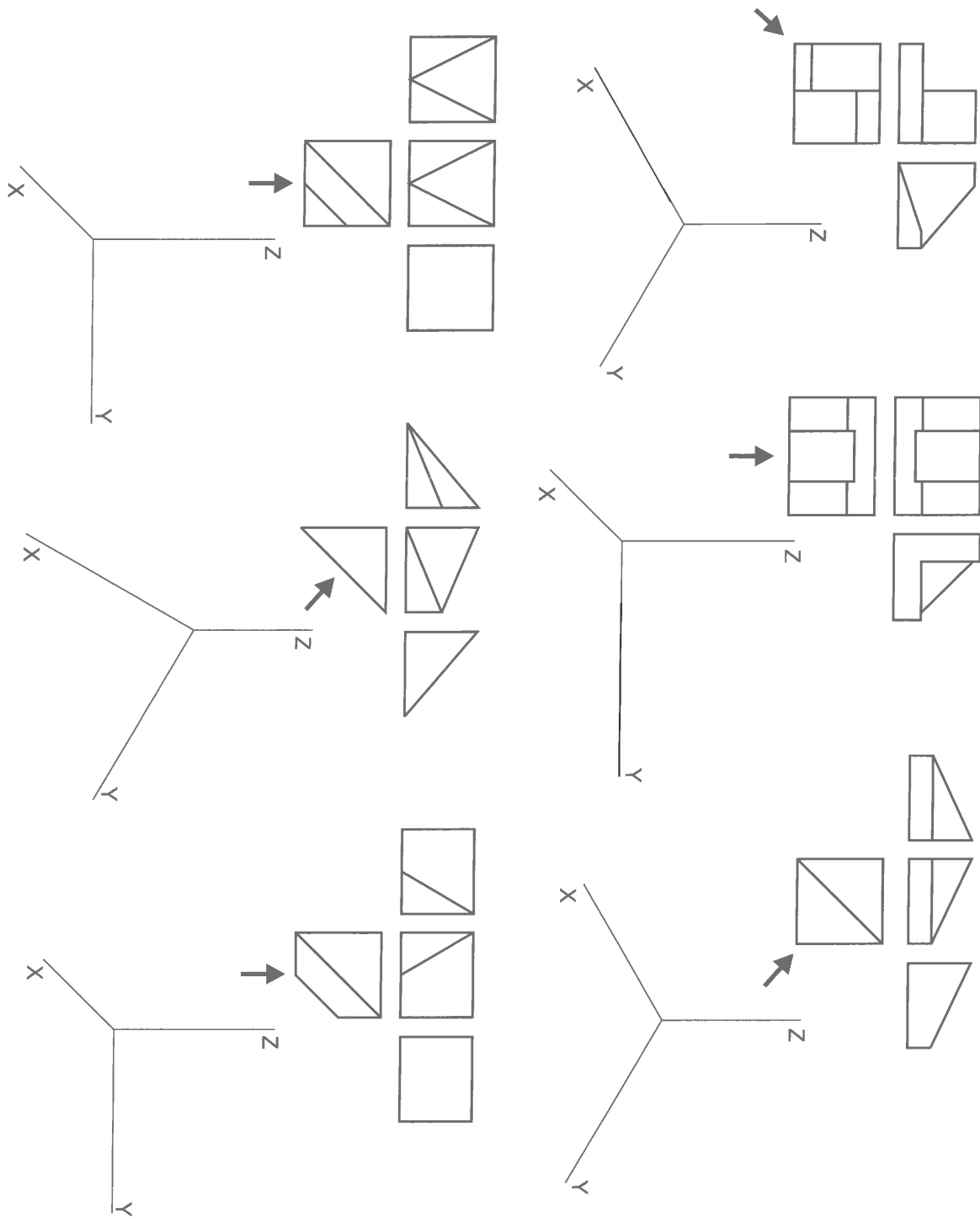

Nom

Curs

Grup

Data





**Tema 15 – Sistema axonòmic**  
**Exercicis del llibre**

Escala

Puntuació

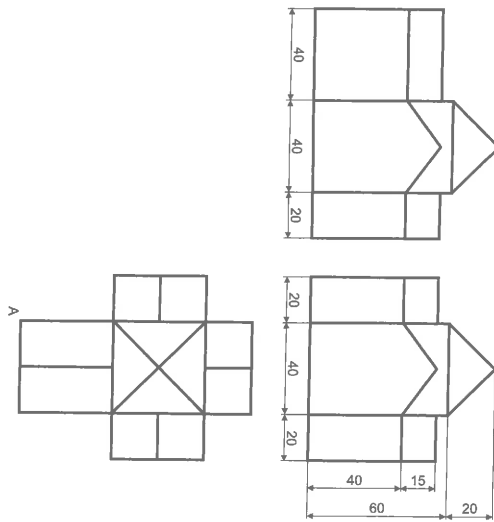
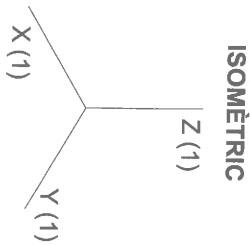
2. Representa el sòlid següent en el sistema assenyalat, utilitzant un A4. Concreta solament les arestes vistes.



Nom	Curs	Grup	Data
 <p data-bbox="371 1937 823 2029"><b>Tema 15 – Sistema axonometric</b> <b>Exercicis del llibre</b></p>	Escala <b>1:1</b>		Puntuació

2. Representa el sòlid següent en el sistema assenyalat, utilitzant un A4. Concreta solament les arestes vistes.

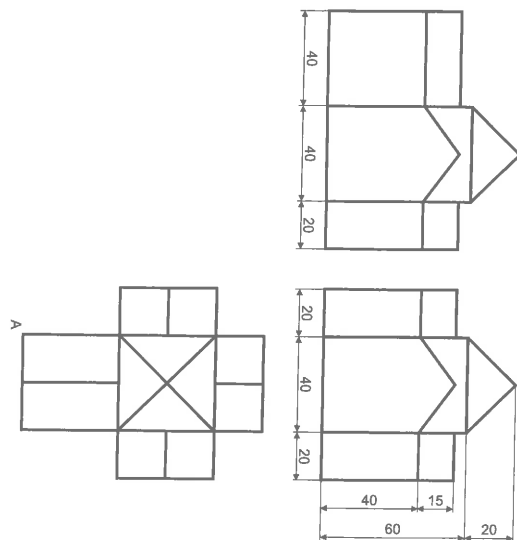
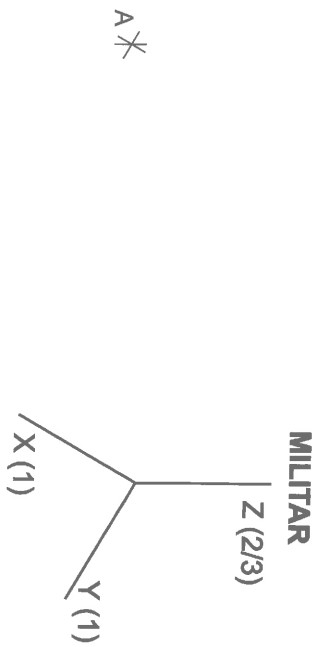

Nom	Curs	Grup	Data
 <b>Tema 15 – Sistema axonòmic</b> <b>Exercicis del llibre</b>	Escala <b>1:1</b>		Puntuació

3. Dibuixa en el sistema DIN-5 el sòlid donat, intentant trobar directament en el sistema axonòmic la intersecció de les arestes amb les cares. Assenyala solament les arestes vistes.

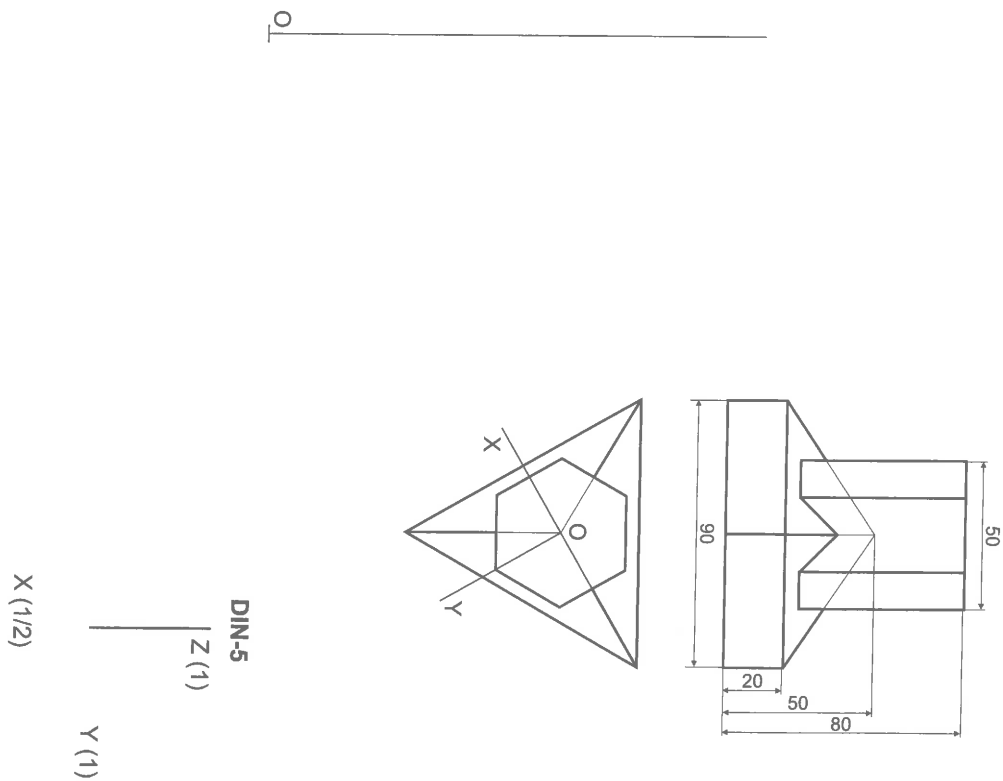

Nom	Curs	Grup	Data
<b>DIBUIX TÈCNIC 1</b> 		Escala <b>1:1</b>	Puntuació
<b>Tema 15 – Sistema axonòmic</b> <b>Exercicis del llibre</b>			



4. Construeix la figura següent en el sistema indicat.

A

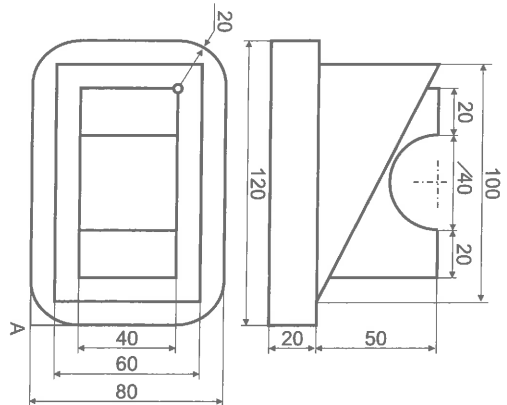
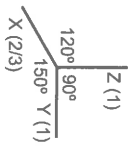

15

Nom	Curs	Grup	Data
<b>Tema 15 – Sistema axonòmic</b> <b>Exercicis del llibre</b>		Escala <b>1:1</b>	Puntuació

© VICENS VIVES



4. Construeix la figura següent en el sistema indicat.

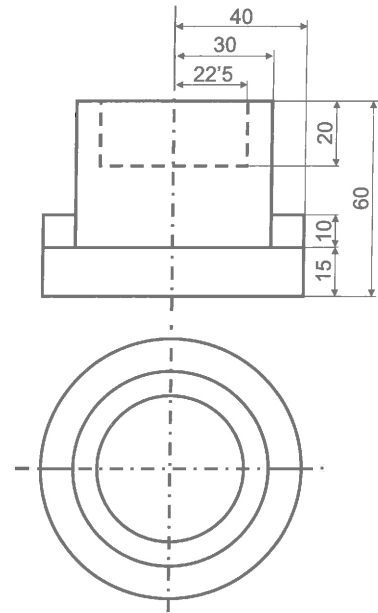

+

A

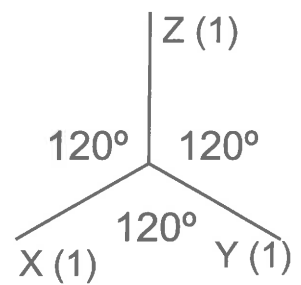

15

Nom	Curs	Grup	Data
-----	------	------	------

	<b>Tema 15 – Sistema axonòmic</b> <b>Exercicis del llibre</b>	Escala	Puntuació
		1:1	

4. Construeix la figura següent en el sistema indicat.

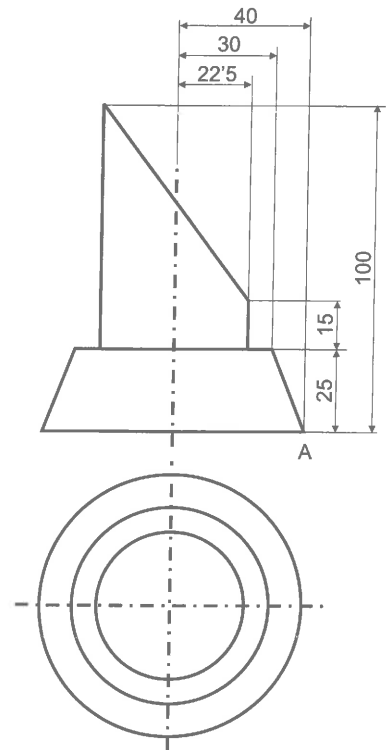

+  
A

DIN-5

Z (1)

Y (1)

X (1/2)

Nom

Curs

Grup

Data

DIBUIX  
TÈCNIC 1



Tema 15 – Sistema axonòmic

Exercicis del llibre

Escala

1:1

Puntuació

1. Dibuixa les figures següents a mà alçada seguint els eixos donats i des de la posició indicada:

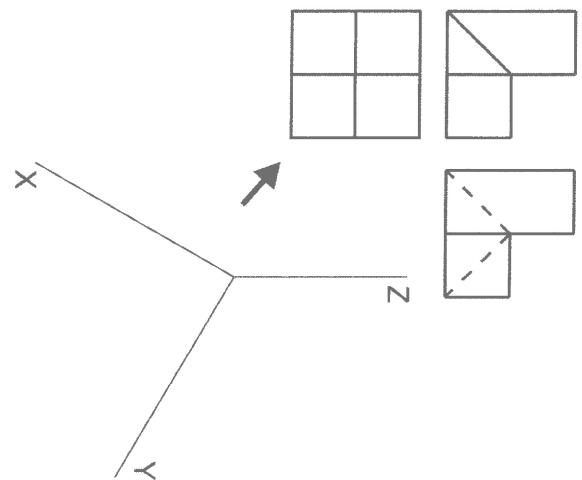
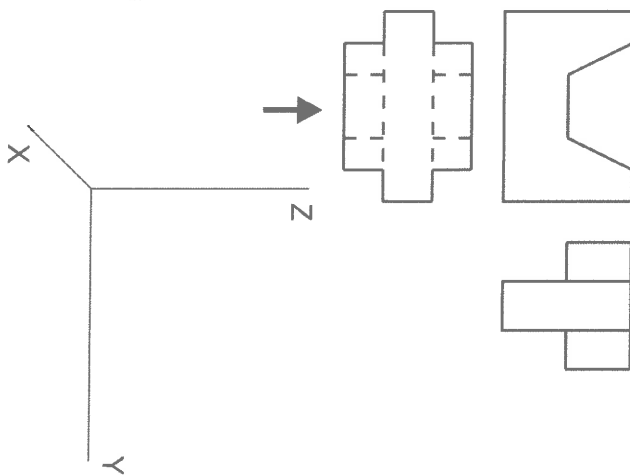
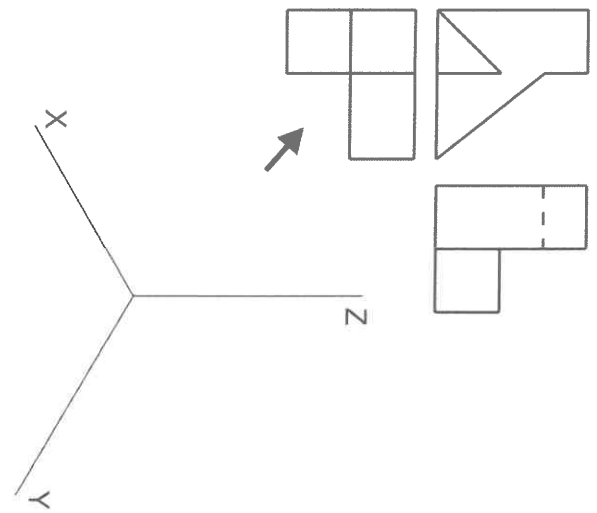
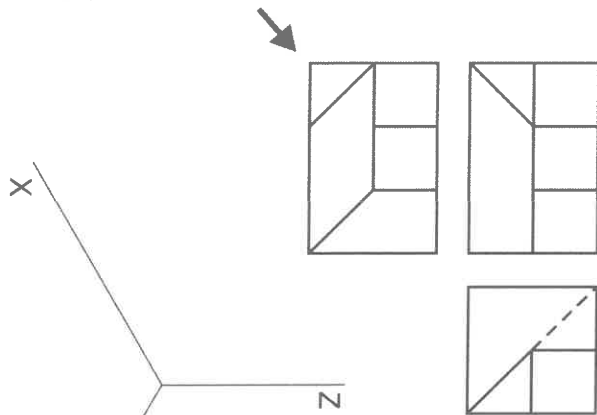
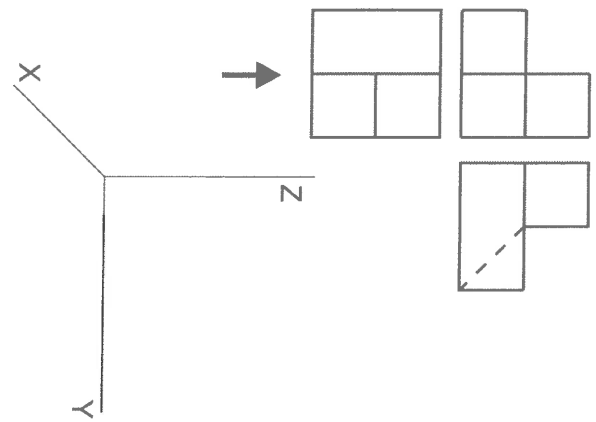
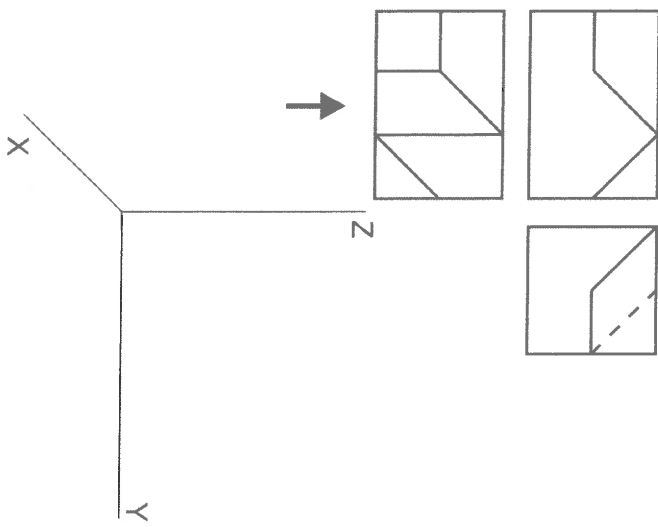

Nom	Curs	Grup	Data
-----	------	------	------

	<b>Tema 15 – Sistema axonòmic</b> <b>Activitats complementàries</b>	Escala	Puntuació
		<b>1:1</b>	

5. Dibuixa el sòlid següent a partir de les mesures donades:

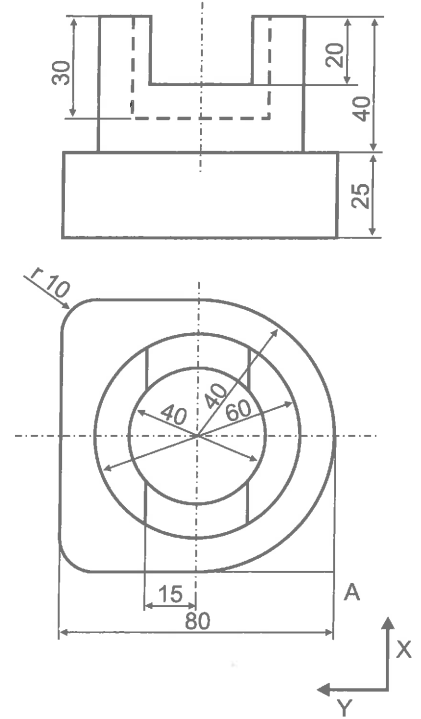

A

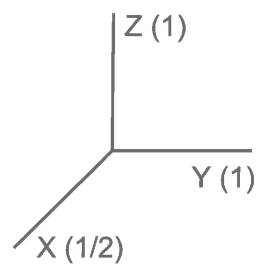

15

Nom	Curs	Grup	Data
<b>Tema 15 – Sistema axonòmic</b> <b>Activitats complementàries</b>		Escala <b>1:1</b>	Puntuació

© VICENS VIVES

6. Construeix aquesta figura en sistema isomètric a una escal doble de la donada. Concreta el resultat únicament amb les línies vistes.

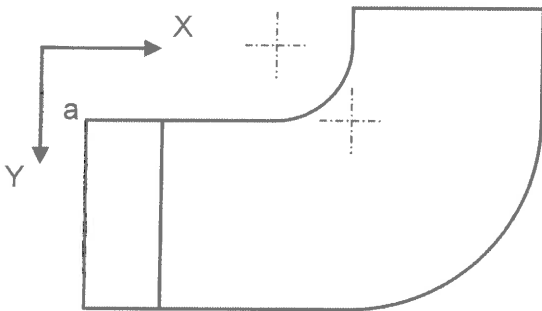
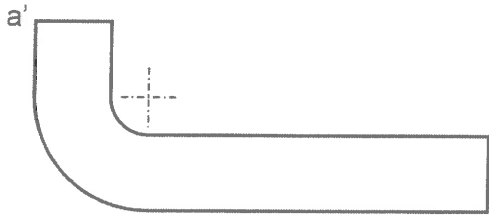

A  
+

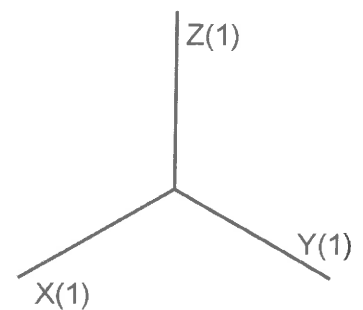

Nom

Curs

Grup

Data

DIBUIX  
TÈCNIC 1



**Tema 15 – Sistema axonmètric**  
**Activitats complementàries**

Escala

**1:1**

Puntuació

7. Dibuixa la figura següent en sistema DIN 5 a doble escala i a partir del punt A. Assenyala únicament la visibilitat del conjunt.

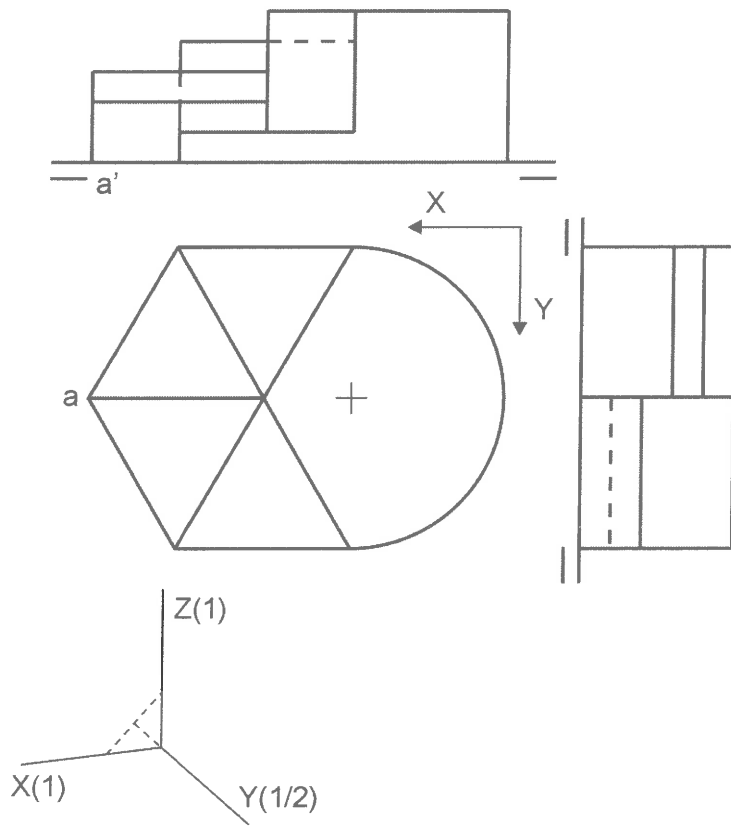

A +

15

Nom	Curs	Grup	Data
<b>Tema 15 – Sistema axonòmic</b> <b>Activitats complementàries</b>		Escala <b>1:1</b>	Puntuació

© VICENS VIVES